

Explaining and Analyzing the Communication Levels of the Holy Quran and Drawing its Communication Model as a Communication Process

Jassem Daris^۱
Ali.Hajikhani^۲
Seyed Majid Emami^۳
Nusrat Nilsaz^۴

Received: ۲۷/۰۶/۲۰۲۰
Accepted: ۰۲/۰۹/۲۰۲۰

Abstract

Despite all the interdisciplinary research between religion and communication sciences, few have studied the Qur'an itself as a communication phenomenon. And none of them have explained, analyzed and drawn the communication model of the Holy Quran. Given the importance of this issue and in line with the Islamization of the humanities, in this research different levels of Quranic communication levels are explained and analyzed and the comprehensive model of the communication process of the Holy Quran is based on it. To achieve this goal, the data was collected through library method and they were processed by the method of seeking answers from the Quran itself. In other words, human theories and achievements have been presented to, not imposed on, the verses of the Qur'an and in a few steps, the Quranic views related to them have been extracted and arranged. In this study, in addition to explaining the communication levels of the Quran and the communication elements involved in each level and also drawing the three-stage communication model of the Quran based on it, it was found that, firstly, the communication levels of the Qur'an are: Level of revelatory communication (interpersonal communication), oral Quran (group and social communication), written Quran (collective and media communication). Secondly, contrary to popular belief, the communication process of the Holy Quran at all levels is a two-way learning process.

۱. PhD student Quranic Sciences and Hadith Tarbiat Modares University.

J.deris@modares.ac.ir

۲. Ali Hajikhani Associate Professor Quranic Sciences and Hadith Tarbiat Modares University. Ali.Hajikhani@modares.ac.ir

۳. Faculty of Islamic Education, Culture and Communication, Imam Sadegh University, Tehran, Iran. sm.emami@isu.ir

۴. Nusrat Nilsaz Associate Professor Quranic Sciences and Hadith Tarbiat Modares University. nilsaz@modares.ac.ir

Thirdly, the Holy Qur'an has evolved from an interpersonal communication into a comprehensive mass media through a careful and planned process.

Keywords: Quran, Communication Levels, Communication Elements, Communication Model

تبیین و تحلیل سطوح ارتباطی قرآن کریم و ترسیم مدل ارتباطی آن به مثابه یک فرایند ارتباطی

تاریخ دریافت: ۱۳۹۹/۰۴/۰۷

تاریخ پذیرش: ۱۳۹۹/۰۶/۱۲

جاسم دریس *

علی حاجی خانی **

سیدمجید امامی ***

نصرت نیلساز ****

چکیده

با وجود همه پژوهش‌های میان‌رشته‌ای صورت گرفته میان دین و علوم ارتباطات، پژوهش‌های اندکی قرآن کریم را به‌عنوان یک پدیده ارتباطی مورد مطالعه قرار داده‌اند و در میان آن‌ها هیچ‌کدام به تبیین، تحلیل و ترسیم مدل ارتباطی قرآن کریم نپرداخته‌اند. نظر به اهمیت این مسئله و در راستای اسلامی‌سازی علوم انسانی، در این پژوهش تلاش شده تا سطوح مختلف ارتباطی قرآن کریم، تبیین و تحلیل و مدل جامع فرایند ارتباطی قرآن کریم بر مبنای آن ترسیم شود. برای نیل به این هدف، در جمع‌آوری اطلاعات از روش کتابخانه‌ای و در پردازش از روش تحقیق استنباطی استفاده شده است به این معنی که در آن، نظریات و دستاوردهای بشری بدون تحمیل بر قرآن بر آیات قرآن عرضه شده و طی چند مرحله، نظریه قرآن در مورد آن مسئله استخراج و تنظیم می‌گردد. در این پژوهش، علاوه بر تبیین سطوح ارتباطی قرآن و عناصر ارتباطی دخیل در هر سطح و نیز ترسیم مدل ارتباطی سه مرحله‌ای قرآن بر مبنای آن، مشخص گردید که اولاً سطوح ارتباطی قرآن عبارتند از: سطح ارتباط و حیانی (ارتباط میان‌فردی)، قرآن شفاهی (ارتباط گروهی و اجتماعی)، قرآن مکتوب (ارتباط جمعی و رسانه‌ای). ثانیاً برخلاف تصور مشهور، فرایند ارتباطی قرآن کریم در همه سطوح یک فرایند دوسویه و فراگردی است. ثالثاً قرآن کریم طی یک فرایند دقیق و برنامه‌ریزی شده از یک ارتباط بین فردی به یک رسانه فراگیر جمعی تبدیل شده است.

واژگان کلیدی: قرآن، سطوح ارتباطی، عناصر ارتباطی، مدل ارتباطی

* دانشجوی دکتری علوم قرآن و حدیث تربیت مدرس. J.deris@modares.ac.ir

** دانشیار علوم قرآن و حدیث تربیت مدرس. (نویسنده مسئول) Ali.Hajikhani@modares.ac.ir

*** استادیار معارف اسلامی و فرهنگ و ارتباطات امام صادق(ع). Sm.emami@isu.ir

**** دانشیار علوم قرآن و حدیث تربیت مدرس. nilsaz@modares.ac.ir

مقدمه و بیان مسئله

یکی از دغدغه‌های پژوهشگران نوگرا و مدیران تحول‌گرا در دهه‌های اخیر، پایه‌ریزی تحقق تمدن نوین اسلامی است. این امر مقدمات و الزاماتی دارد که در جای خود باید به تبیین و واکاوی آنها پرداخت. به هر تقدیر می‌توان مهم‌ترین یا حداقل یکی از مهم‌ترین بایسته‌های تحقق تمدن نوین اسلامی را تولید علوم انسانی اسلامی دانست. در این راستا محوری‌ترین منبع برای رسیدن به این مهم قرآن کریم است. (غفاری هاشجین، خاکی، ۱۳۹۵، ص ۱۴۰) در سال‌های اخیر دغدغه‌مندان و پژوهشگران علوم ارتباطات و رسانه نیز قدم‌هایی در جهت اسلامی‌سازی این عرصه از علوم انسانی برداشته‌اند که در این میان پژوهش‌های موفق‌تری یافت می‌شود، لکن برخی از این پژوهش‌ها به‌رغم تلاش پژوهشگران هنوز مراحل ابتدایی اسلامی‌سازی این عرصه از علوم انسانی را طی می‌کنند و به‌طور کلی می‌توان دو آسیب را متوجه این دسته از پژوهش‌ها دانست: یکی آشنایی کم پژوهشگران با علوم و منابع اصیل اسلامی و نیز روش تحقیق صحیح در آن‌ها؛ و دیگری پرداختن به موضوعات درجه دوم و سوم و غیر بنیادی که باعث شده اکثر تحقیقات در حد استخراج و ارائه چند روش و تکنیک ارتباطی از منظر قرآن کریم یا بررسی موردی داستان یکی از انبیاء (علیهم‌السلام) باقی بماند و گامی راهبردی در مسیر اسلامی‌سازی علوم ارتباطات برداشته نشود. توضیح آنکه در یک دسته‌بندی می‌توان مطالعات در علوم ارتباطی و رسانه را به چند دسته تقسیم نمود، بدین صورت که مطالعات ارتباطی و رسانه‌ای را به ترتیب از بنیادی به کاربردی مرتب نمود. براین اساس پنج دسته به وجود می‌آیند که عبارت‌اند از: ۱- فلسفه ارتباطات و رسانه؛ ۲- ارتباطات و رسانه‌شناسی؛ ۳- نظام‌های هنجاری حاکم بر ارتباطات و رسانه؛ ۴- کارکردهای اجتماعی و رفتاری ارتباطی - رسانه‌ای؛ ۵- تکنیک و روش‌های ارتباطی و رسانه‌ای که موضوعات و مسائل هرکدام از این دسته‌ها را می‌توان از منظر دین نیز بررسی کرد و همان‌طور که گفته شد بیشتر تحقیقات میان‌رشته‌ای صورت‌گرفته بین دین و ارتباطات در دسته‌های سوم، چهارم، و پنجم بوده است.

تحقیق پیش رو با عنوان «تبیین و تحلیل سطوح ارتباطی قرآن کریم و ترسیم مدل آن به مثابه یک فرایند ارتباطی» یکی از مسائل بنیادین ارتباطی را از منظر دین بررسی می‌کند و به طور مشخص در دسته دوم یعنی ارتباط‌شناسی قرار می‌گیرد و در برخی موارد نیز به فلسفه ارتباطات نیم‌نگاهی دارد.

دیگر تفاوت اساسی این پژوهش با اکثر پژوهش‌های میان‌رشته‌ای صورت‌گرفته بین دین و ارتباطات این است که در این پژوهش به قرآن کریم صرفاً به عنوان یک منبع مراجعه نمی‌شود بلکه خود قرآن کریم به عنوان یک فرایند ارتباطی مورد مطالعه قرار می‌گیرد. به بیان ساده‌تر، این پژوهش به دنبال آن نیست که بگوید قرآن کریم در مورد مسائل و موضوعات ارتباطی چه گفته است؛ بلکه در پی آن است که تبیین و تحلیل کند، قرآن کریم به عنوان یک فرایند ارتباطی چه کرده است؟

با بیان این مقدمه و روشن شدن جغرافیای بحث، اکنون می‌توان گفت مسئله اصلی این پژوهش در چند گام تعریف می‌شود: ابتدا تبیین سطوح فرایند ارتباطی قرآن کریم از مبدأ تا مقصد نهایی. سپس ضمن تحلیل مستند هر یک از این سطوح، عناصر و سخت‌افزار هر یک از آن‌ها مشخص می‌گردد تا در نهایت بتوان مدل سخت‌افزاری سطوح ارتباطی قرآن کریم و نظم حاکم میان آن‌ها را ترسیم کرد. با عنایت به آنچه گذشت، به طور مشخص دو سؤال اصلی پژوهش حاضر عبارت‌اند از:

- ۱- فرایند ارتباطی قرآن کریم در چه سطوح ارتباطی قابل استنباط است و هر سطح از چه عناصر ارتباطی تشکیل شده است؟
- ۲- بر اساس این سطوح و عناصر آن‌ها، چه مدلی می‌توان برای فرایند ارتباطی قرآن کریم ترسیم کرد؟

اهمیت و ضرورت این پژوهش در این است که بدانیم طراحی مدل مفهومی و پارادایم ارتباطی مبتنی بر قرآن کریم، زمانی میسر می‌شود که پیش از آن، فرایند ارتباطی قرآن کریم تبیین و تحلیل شود سپس سطوح ارتباطی این فرایند تفکیک گردند و عناصر و سخت‌افزار هر یک از سطوح به صورت دقیق و مستند در یک

مدل سخت‌افزاری مشخص شوند. یعنی ابتدا باید به مسائل بنیادی ارتباط‌شناسی پردازیم سپس از ماحصل آن تحلیل‌ها می‌توان مدل و پارادایم ارتباطی قرآن کریم را ترسیم کرد و در آخر روش‌ها و تکنیک‌های ارتباطی مبتنی بر آن مدل را تبیین و تجویز کرد، این پژوهش در واقع گام‌های ابتدایی این هدف بلند را طی می‌کند یعنی ابتدا سطوح ارتباطی قرآن را تبیین و تحلیل می‌کند سپس مدل سخت‌افزاری فرایند ارتباطی قرآن کریم را ترسیم می‌نمایند.

۱. پیشینه پژوهش

پژوهش‌هایی که به طور مستقیم یا ضمنی به سطوح ارتباطی قرآن کریم یا عناصر هر یک از این سطوح پرداخته‌اند به شرح زیر ارائه می‌شود:

۱- «الگوی ارتباطات در قرآن کریم»، کریم خان‌محمدی. مطالعات معرفتی دانشگاه اسلامی، بهار ۱۳۸۶، ش ۳۳. نگارنده این مقاله با بررسی رویکردهای ارتباطی موجود و همچنین برخی آیاتی که متضمن مفاهیم ارتباطی هستند به این نتیجه رسیده است الگوی ارتباطی مطلوب از منظر قرآن کریم نه اقتدارگراست و نه مخاطب محور است بلکه «حکمت محور» است وی سپس سعی نموده با آوردن شواهد قرآنی برای سه رکن اصلی ارتباط یعنی فرستنده، پیام و گیرنده، نشان دهد حکمت در هر سه رکن محوریت دارد.

۲- «منظری اسلامی به ارتباطات و رسانه»، ابراهیم فیاض. مجموعه مقالات همایش دین و رسانه. تهران: طرح آینده. ۱۳۸۶. در این مقاله نویسنده پس از بحث مفصل در مورد معنانشناسی فطرت در قرآن کریم و فلسفه به این نتیجه می‌رسد که اساس ارتباط درون فردی و شناخت فرد از خود فطرت است سپس با تسری دادن این اصل، ریشه همه ارتباطات فردی و اجتماعی را فطرت می‌داند.

۳- «خبر؛ تحلیل شبکه‌ای و تحلیل گفتمان»، حسن بشیر و همکاران. تهران: انتشارات دانشگاه امام صادق A، ۱۳۸۹ش. در این پژوهش به طور خلاصه به سطوح ارتباطی موجود در فرایند ارتباطی قرآن کریم اشاره می‌کند که عبارت‌اند از ارتباط وحیانی، ارتباط میان‌فردی که ناظر به ارتباط پیامبر با مردم از طریق

تلاوت قرآن کریم است و ارتباط غیرمستقیم که ناظر بر قرآن کریم به صورت مکتوب است. سپس به موضوع اصلی نوشتار خود یعنی رسانه‌ی خبری بودن قرآن کریم می‌پردازد.

۴- «الگوی ارتباط وحیانی»، سید مهدی لطفی. الهیات تطبیقی، بهار و تابستان ۱۳۹۱، ش ۷. پژوهشگر در این پژوهش پس از مباحث مقدماتی ابتدا چگونگی وحی را از منظر برخی دانشمندان علوم قرآنی و فلاسفه اسلامی را گزارش می‌کند سپس بر مبنای هرکدام از نظرات یک الگوی ارتباطی برای وحی ترسیم می‌کند و در نهایت الگوی مختار خود را برای ارتباط وحیانی ارائه می‌کند.

۵- «عوامل مؤثر در عناصر ارتباطی از دیدگاه قرآن»، علی اسکندری، رامین چابکی درزایی. مطالعات میان‌رشته‌ای در رسانه و فرهنگ، پاییز و زمستان ۱۳۹۱، ش ۴. در این پژوهش با هدف ارائه الگوی هنجاری ارتباطات از منظر قرآن کریم، ابتدا ۳۰ مؤلفه مؤثر بر عناصر ارتباطی را استخراج کرده سپس این مؤلفه به روش دلفی به رأی و نظرسنجی ۱۴ نفر از دانش‌آموختگان رشته علوم قرآن و حدیث شامل ۴ نفر با مدرک کارشناسی ارشد و ۱۰ نفر دکتری گذاشته است که در نهایت بر اساس این نظرسنجی ۱۶ شاخص از ۳۰ شاخص ابتدایی به‌عنوان عوامل مؤثر در عناصر ارتباطی از منظر قرآن کریم انتخاب شده‌اند.

اهم تفاوت‌ها و کاستی‌های پژوهش‌های انجام شده در این زمینه این‌گونه جمع‌بندی می‌شود: ۱- در اکثر پژوهش‌ها قرآن کریم به‌عنوان منبع موردتوجه قرار گرفته و اساساً فرایند ارتباطی خود قرآن کریم به‌عنوان یک پدیده ارتباطی مطرح نیست. ۲- در برخی پژوهش‌ها فقط به یک سطح از سطوح ارتباطی قرآن کریم به طور مستقل پرداخته شده است که آن هم همه عناصر بررسی و تحلیل نشده‌اند. ۳- در برخی پژوهش‌ها هدفی غیر از هدف پژوهش حاضر به سطوح ارتباطی قرآن کریم تنها اشاره شده است. ۴- در برخی پژوهش‌ها علاوه بر این که قرآن فقط به‌عنوان منبع موردتوجه قرار گرفته است، همه عناصر ارتباطی بررسی و تحلیل نشده‌اند.

۲. چارچوب نظری تحقیق

۲-۱. پیش فرض

در این پژوهش حداقل دو پیش فرض مهم مسلم فرض شده‌اند که اگرچه تا حدودی جزء بدیهیات به نظر می‌رسند ولی لازم است به طور مستدل بر آنها تأکید شود تا تبیین و تحلیل فرایند ارتباطی قرآن کریم میسر گردد.

۲-۱-۱. ماهیت رسانه‌ای و ارتباطی قرآن کریم

سؤالی که قبل از ورود به اصل پژوهش باید پاسخ داده شود این است که اساساً قرآن کریم ماهیت ارتباطی و رسانه‌ای دارد یا تنها پیامی از جانب خداوند است؟ البته اگر بخواهیم از دید مارشال مک لوهان (۱۳۷۷) به این سؤال پاسخ دهیم چندان کار سختی نیست زیرا از نگاه وی پیام واقعی عبارت است از خود رسانه و وسیله ارسال پیام (ص ۵) در این صورت نباید تمایز خاصی بین این دو مفهوم قائل شد. البته نظریه مک لوهان منتقدان زیادی دارد که بررسی آنها مجال دیگری می‌طلبد.

اکثر صاحب نظرانی که در تحقیقات میان‌رشته‌ای قرآن کریم و ارتباطات قلم می‌زنند بر این باورند که قرآن کریم یک رسانه است. برخی از آنان ضمن بررسی تطورات گفتگوهای قرآنی در این مورد این‌گونه نظر داده‌اند: «قرآن به مثابه یک رسانه جمعی، اولاً به گزینش مجموعه‌ای از گفت‌وگوها مبادرت نموده است و ثانیاً این گفتگوها را با روایتی خاص برای مخاطبان عامش ارائه داده است.» (خیامی، بهجت‌پور، ۱۳۹۶، ص ۴۳) پژوهشگری دیگر، قرآن کریم را یک رسانه خبری می‌داند که قالب آن نه مثل کتاب‌های مرسوم بلکه به شکل یک نشریه آن‌هم از نوع گاهنامه است. (آشنا و دیگران ۱۳۸۹، صص ۱۴۵-۱۴۷) بشیر (۱۳۹۳) در تبیین دعوت قرآنی سخنی فراتر از این دارد: «قرآن کریم در این زمینه، فرستنده، محتوا و کانال پیام‌رسانی است. در حقیقت قرآن، خود یک رسانه کامل اسلامی است که فرایند کامل تولید تا توزیع پیام اسلامی را عهده‌دار است.» (ص ۱۰۱).

در مقابل نیز برخی از صاحب‌نظران عرصه دین و رسانه وقتی رسانه‌های سنتی اسلام را نام می‌برند مسجد، منبر، زیارتگاه، مدرسه علمیه، نماز جمعه و... را ذکر می‌کنند ولی نامی از قرآن کریم به عنوان یک رسانه اسلامی نمی‌برند (باهر، ۱۳۸۶، ص ۸۳).

این تفاوت دیدگاه به خاطر نوع تلقی از چیستی قرآن است؛ لذا برای حل مسئله باید به خود قرآن کریم رجوع کرد و دید قرآن خود را چگونه معرفی می‌کند. در سوره زخرف آیات ۱ تا ۴ در این مورد می‌خوانیم:

حم ﴿۱﴾ وَ الْكِتَابِ الْمُبِينِ ﴿۲﴾ إِنْنا جَعَلْنَاهُ قُرْآنًا عَرَبِيًّا لَعَلَّكُمْ تَعْقِلُونَ ﴿۳﴾ وَ إِنَّهُ فِي أُمِّ الْكِتَابِ لَدُنْنا
لَعَلِيَّ حَكِيمٌ ﴿۴﴾

همان‌طور که در این آیات مشاهده می‌شود قرآن کریم دو ساحت وجودی دارد که یکی در لوح محفوظ و نزد خداوند است که وجودی بسیط و فاقد صورت است و از فهم و درک عقول بشری بالاتر است و دیگری وجود نازله آن است که در قالب کلمات عربی در دسترس بشر است. البته این بدان معنا نیست که دو ساحت وجودی قرآن متفاوت‌اند لذا قرآنی که در اختیار ماست تمثیل و تجلی یافته قرآن موجود در لوح محفوظ است و آنچه ما از قرآن موجود در ام‌الکتاب می‌فهمیم در حد دیدن تمثیل و تجلی است نه در حد فهم حقیقت فرا عقلی آن. (طباطبایی، ۱۴۱۷ق، ج ۱۸، ص ۸۴) پس از آشنایی با دو مرتبه وجودی قرآن و تفاوت آن‌ها، روشن می‌گردد که قرآن موجود در لوح محفوظ پیام و محتوا است و سطح نازله قرآن یک فرایند ارتباطی است و ماهیتی رسانه‌ای دارد. آنچه در این پژوهش مورد بررسی و تحلیل قرار می‌گیرد سطح نازله قرآن است که فرایند ارتباطی خود را از لحظه آغاز وحی شروع کرده تاکنون نیز ادامه دارد. البته تأکید می‌شود قرآن در اختیار ما صرف صورت (رسانه) و بدون معنا (محتوای پیام) نیست بلکه تمثالی از معانی حقیقی قرآن که در لوح محفوظ است در آن وجود دارد که ما به وسیله قرآنی که در اختیارمان است آن را منتقل می‌کنیم و عمل رسانش را انجام می‌دهیم.

۱-۲-۲. امکان شناخت سطوح و عناصر فرایند ارتباطی قرآن کریم

بعد از شناخت ساحت‌های وجودی قرآن کریم روشن است که امکان شناخت مراحل و ابعاد مختلف فرایند ارتباطی قرآن نیز میسر بلکه لازم است زیرا این فرایند ارتباطی از لحظه شروع تا رسیدن به مقصد در حیظه وجود نازل قرآن کریم است که در دسترس بشر است؛ لذا همان گونه که فهم معارف و احکام موجود در مرتبه وجودی نازل قرآن ممکن بلکه لازم است (سعیدی‌روشن، ۱۳۷۹، صص ۲۴۱-۲۲۸) فهم فرایند ارتباطی قرآن منزل نیز ممکن بلکه لازم است. البته فهم آن مانند فهم معارف قرآن مقدمات و ابزاری می‌خواهد. از جمله رجوع به قرآن و شناخت قرآن از خود قرآن، رجوع به روایات معتبر، احتراز از تحمیل به قرآن و روایات. این الزامات به‌ویژه در سطح ارتباطی اول یعنی ارتباط وحیانی به دلیل پیچیدگی و ناشناخته بودن ضروری‌تر هستند.

۲-۲. مفاهیم کلی

۱-۲-۲. ارتباط

تعریف ارتباط در نگاه اول بسیار ساده به نظر می‌رسد ولی دشواری ارائه تعریفی از ارتباط زمانی مشخص می‌گردد که بدانیم دو ارتباط‌شناس مشهور به نام‌های فرانک دانس و کارل لارسن پس از تبعی گسترده به ۱۲۶ تعریف مختلف از ارتباط دست یافته‌اند. (محسنیان‌راد، ۱۳۹۶، ص ۴۸) در یک تعریف ساده از ارتباط آمده است: «ارتباط را می‌توان انتقال مفاهیم، معانی و نیز انتقال یا تبادل پیام‌ها دانست.» (فرهنگی، ۱۳۸۰، ص ۶) ادوین امری تعریفی از ارتباط ارائه می‌کند که ناظر به جنبه‌ی فنی و مکانیکی آن است وی می‌گوید: «ارتباط عبارت است از فن انتقال اطلاعات و افکار و رفتارهای انسانی از یک شخص به شخص دیگر است.» (معمدنژاد، ۱۳۷۱، ص ۳۴) به نظر می‌رسد برای داشتن تعریفی جامع و مانع باید دید اساساً ارتباط چه نوع چیزی است؟ آیا از سنخ جریان است و یک کنش یک‌طرفه است یا از سنخ فراگرد است که در آن ارتباطی دو یا چند طرفه برقرار می‌شود یا از سنخ تراکنش است که در آن طرف‌های ارتباط در برقراری ارتباط کاملاً به‌هم وابسته هستند. با در نظر گرفتن پاسخ به این سؤالات محسنیان‌راد

(۱۳۹۶) ارتباط را این‌گونه تعریف می‌کند: «ارتباط عبارت است از جریان، فراگرد یا تراکنش جابه‌جایی پیام میان حداقل دو منبع معنی، مشروط بر آنکه معنی متجلی شده در ارتباط‌گیر مشابه معنی موردنظر ارتباط‌گر باشد.» (ص ۴۶۳) به جهت جامع و مانع بودن این تعریف و در راستای پژوهش حاضر، تعریف مختار ما از ارتباط همین تعریف است.

۲-۲-۲. سطوح ارتباطی

دسته‌بندی‌های مختلفی در مورد سطوح ارتباطی ارائه شده است که اکثراً به انواع ارتباط‌های انسانی محدود می‌شود. از جمله دسته‌بندی مک کوایل (۱۳۸۵) که ارتباطات انسانی را در یک مثلث ترسیم می‌کند که بخش‌های مختلف آن از قاعده تا رأس مثلث به ترتیب عبارت‌اند از: ارتباط درون فردی، ارتباط میان‌فردی، ارتباط گروهی، ارتباط‌جمعی یا رسانه‌ای. (ص ۲۶) ولی وقتی از ارتباط به طور مطلق سخن می‌گوییم لازم است دسته‌بندی جامع‌تری ارائه شود. نویسنده کتاب ارتباط‌شناسی در یک دسته‌بندی جامع همه روابط اعم از انسانی و غیرانسانی، واقعی و مجازی تبیین می‌کند. (محسنیان‌راد، ۱۳۹۶، صص ۴۹۹-۵۸۵) وی در تبیین ارتباط با جهان غیر ملموس، ارتباط با عالم غیب را احتمالاً واقعی می‌داند. در راستای مسئله این پژوهش به ذکر دو نکته در مورد احتمالاً واقعی خواندن ارتباط با عالم غیب (خدا، فرشتگان و...) بسنده می‌کنیم؛ اول آنکه از منظر قرآن، ارتباط خداوند با انسان یک رابطه کاملاً حقیقی است و اساساً این رابطه یک رابطه وجودی به حساب می‌آید نه رابطه احتمالاً واقعی لذا خداوند می‌فرماید:

الرَّحْمٰنُ ﴿الرحمن، ۱﴾ [خدای] رَحْمٰنٌ عَلَّمَ الْقُرْآنَ ﴿الرحمن، ۲﴾ قرآن را تعلیم داد.
خَلَقَ الْاِنْسَانَ ﴿الرحمن، ۳﴾ انسان را آفرید؛

خداوند حداقل در ۳۰ جای دیگر قرآن به صراحت به خلقت انسان توسط خودش اشاره کرده است. نکته دوم این‌که رابطه انسان با خدا نیز رابطه حقیقی و بر اساس عبودیت و بندگی است لذا قرآن از این رابطه دوسویه این‌گونه تعبیر می‌کند:

يٰۤاَيُّهَا النَّاسُ اَعْبُدُوا رَبَّكُمُ الَّذِي خَلَقَكُمْ وَ الَّذِيْنَ مِنْ قَبْلِكُمْ لَعَلَّكُمْ تَتَّقُوْنَ ﴿البقرة، ۲۱﴾

ای مردم! پروردگار خود را پرستش کنید؛ آن کس که شما، و کسانی را که پیش از شما بودند آفرید، تا پرهیزکار شوید.

پس رابطه خداوند با انسان و برعکس آن رابطه‌ای کاملاً واقعی و حقیقی است. آنچه اجمالاً از منابع دینی به دست می‌آید این است که ارتباطات انسانی دست‌کم چهار دسته هستند: ۱- ارتباط انسان با خودش؛ ۲- ارتباط انسان با خدا؛ ۳- ارتباط انسان با دیگران؛ ۴- ارتباط انسان با طبیعت (یوسف‌زاده، ۱۳۹۳، ص ۶۲).

۳-۲-۲. مدل‌های ارتباطی و عناصر آن‌ها

کلیدواژه «مدل ارتباطی» یک ترکیب اضافی است لذا برای ارائه تعریفی از آن لازم است به جز تعریف ارتباط که شرح آن گذشت با مولفه‌های تعریف مطلق مدل نیز آشنا شویم. تعاریف مختلفی از مدل ارائه شده است (نک: گرجی، برخورداری، ۱۳۸۸، ص ۳۳ و نیز الوانی، ۱۳۷۹، ص ۵۴) بنابراین می‌توان مدل ارتباطی را این‌گونه تعریف کرد: «مدل ارتباطی به دنبال آن است تا عناصر اصلی سازنده فرایند ارتباطی و نحوه عملکرد هر یک و نیز روابط و نظم میان آن‌ها را نشان دهد.»

عناصر یا ارکان ارتباطی نیز در واقع مجموعه‌ای از عوامل هستند که در شکل‌گیری یک ارتباط دخیل هستند. بسته به نوع نگاه ما به فرایند شکل‌گیری فرایند ارتباطی ممکن است تعداد عناصر و نیز نحوه قرارگرفتن آن‌ها کنار یکدیگر و تعامل آن‌ها با هم متفاوت باشد؛ لذا مدل‌های گرافیکی مختلفی برای نشان فرایند ارتباط ارائه شده است. از پیش مدل سه عنصری ارسطو (ارسطو، ۱۳۶۹ق، ص ۱۲) تا مدل‌های تکامل یافته‌ی امروزی از جمله مدل پنج مؤلفه‌ای لاسول (مک کوایل، ۱۳۸۸، ص ۱۹) مدل دو مهندس مخابراتی به نام‌های کلود شنن و وارن ویور که بر عنصر پارازیت تأکید داشتند (مک کوایل، ۱۳۸۸، ص ۲۳) و نیز مدل دفلوئر که همان مدل شنن و ویور را اصلاح نموده و به فراگرد ارتباطی تبدیل کرد. (مک کوایل، ۱۳۸۸، ص ۲۴) و نیز مدل شران که عناصری چون رمزگذار، رمزخوان و میدان مشترک تجربه را افزود. (محسنیان‌راد، ۱۳۹۶، ص ۶۵۹) مدل‌های دیگری

نیز وجود دارند که عنصر جدیدی نمی‌افزایند بلکه از زاویه دید خود میزان دقت بیشتری بر یکی از عناصر دارند و آن را برجسته‌تر می‌کنند. در این پژوهش برای تبیین سطوح ارتباطی قرآن کریم، خود را محصور در یکی از مدل‌ها و عناصر آن نمی‌کنیم بلکه به تناسب نوع فرایند ارتباطی طی در هر سطح، عناصر لازم را تبیین کرده و در نهایت مدل ارتباطی قرآن را متناسب با آن تحلیل‌ها ترسیم می‌کنیم.

۳-۲. روش پژوهش

فضای پژوهشی حاکم بر این تحقیق میان‌رشته‌ای است لذا ضروری است از روش‌های اندیشه‌ورزی مقایسه‌ای و انتقادی استفاده شود. البته در عرضه مطالب بر آیات الهی از «روش استنتاجی» که روش بزرگانی چون شهید صدر (ره) و علامه طباطبایی (ره) بوده است بهره خواهیم برد. نام این روش برگرفته از بیان امیرمؤمنان علی (ع) است که فرمود: «ذَلِكَ الْقُرْآنُ فَاسْتَنْطِقُوهُ وَ لَنْ يُنْطِقَ وَ لَكِنْ أُخْبِرْكُمْ عَنْهُ» (نهج البلاغه، خ ۱۵۸) در توضیح این روش به بیان چهار مرحله‌ی آن بسنده می‌شود: ۱- داشتن موضوع و مسئله فکری، اعتقادی، اجتماعی، سیاسی، اقتصادی و... از بطن زندگی فردی یا اجتماعی. ۲- جمع‌آوری و مطالعه تجربیات و نظریات دانش بشری. ۳- مکالمه و به سخن درآوردن قرآن کریم در آن موضوع یا مسئله. ۴- جمع‌آوری آیات و مطالب قرآن کریم در آن زمینه با توجه به کلیدواژگان مرتبط و البته توجه به آیاتی که هرچند دارای کلیدواژگان مرتبط نیستند ولی مفهوم و مطلبی مرتبط دارند. ۵- تنظیم مطالب به دست‌آمده از قرآن کریم در جایگاه علمی خود در پاسخ به آن مسئله و به دست‌آوردن نظریه قرآن کریم در آن زمینه. (صدر، بی‌تا، صص ۱۹-۲۷) البته در این پژوهش متناسب با نوع مسئله از روش‌های توصیفی یا تحلیل محتوا یا روش‌های تحلیل زبانی همراه با نقد استفاده می‌شود. نکته مهم اینکه به‌رغم میان‌رشته‌ای بودن این پژوهش و استفاده از روش استنتاجی، نگارنده متعهدانه تلاش می‌کند که تحمیل بر قرآن کریم و یا تفسیر به رأی صورت نگیرد.

از میان روش‌های جمع‌آوری اطلاعات نیز روش اسنادی و کتابخانه‌ای به کار گرفته می‌شود که طی آن با مطالعه دقیق نظریات و مدل‌های ارتباطی در منابع علوم ارتباطات و رسانه، پس از تقریر آن‌ها برای بررسی، مقایسه و نقد بر قرآن کریم عرضه می‌شوند و برای فهم هر چه بهتر مفاد آیات و روایات جهت تبیین فرایند ارتباطی قرآن کریم به کتب دسته اول تفسیری، روایی، تاریخی و ادبی مراجعه خواهد شد.

۳. سطوح ارتباطی قرآن کریم

فرایند ارتباطی قرآن کریم از لحظه آغاز وحی شروع شده است و تاکنون نیز ادامه دارد. در این فرایند می‌توان سه مرحله برای رسانش قرآن کریم در نظر گرفت که عبارت‌اند از: قرآن منزل، قرآن تلاوت شده، قرآن کتابت شده که از منظر ارتباطی می‌توان این سه مرحله را این‌گونه نام نهاد: ارتباط وحیانی، ارتباط شفاهی، ارتباط مکتوب. در ادامه ضمن پرداختن به هر یک از این سطوح ارتباطی عناصر آن را با استناد به آیات و روایات تبیین و تحلیل کرده و در نهایت طرح‌واره (مدل) گرافیکی هر سه سطح به طور پیوسته را ترسیم می‌کنیم.

۳-۱. سطح اول: قرآن مُنَزَّل

واژه وحی به‌طور کلی به معنای انتقال اطلاعات است که نوعاً به‌صورت مخفیانه و رمزی صورت می‌گیرد. (ابن فارس، ۱۳۷۱ق، ج ۶، ص ۹۳) به‌تناسب معنای لغوی این واژه در قرآن کریم حداقل در چهار معنی به‌کاررفته است: اشاره رمزی، هدایت غریزی، الهام و وحی به پیامبران (معرفت، ۱۳۸۱، ص ۲۰) در این پژوهش مراد ما از وحی و ارتباط وحیانی چهارمین کاربرد قرآنی آن یعنی «وحی رسالی» است. وحی رسالی هم‌انواعی دارد که در آیه زیر به آن اشاره شده است:

وَمَا كَانَ لِنَبِيٍّ أَنْ يَكْلِمَهُ اللَّهُ إِلَّا وَحْيًا أَوْ مِنْ وَرَاءِ حِجَابٍ أَوْ يُرْسِلَ رَسُولًا فَيُوحِيَ بآيَاتِهِ
مَا يَشَاءُ إِنَّهُ عَلِيُّ حَكِيمٌ ﴿الشورى، ۵۱﴾

و شایسته هیچ انسانی نیست که خدا با او سخن گوید، مگر از راه وحی یا از پشت حجاب، یا رسولی می‌فرستد و بفرمان او آنچه را بخواهد وحی می‌کند؛ چرا که او بلندمقام و حکیم است!

طبق این آیه سخن گفتن خداوند و با پیامبران (علیهم‌السلام) به سه صورت است که عبارت‌اند از: وحی مستقیم، سخن گفتن از پس حجاب، و فرستادن فرشته‌ی وحی. (طباطبایی، ۱۴۱۷ق، ج ۱۸، ص ۸۳) وحی رسالی از نظر محتوا به دو نوع قرآنی و بیانی تقسیم می‌شود. (عابدی، ۱۳۸۷) مطالعه ما در این پژوهش وحی آیات قرآن است نه مطلق وحی بر پیامبر (صلی‌الله‌علیه‌وآله‌وسلم)؛ مستفاد از آیات قرآن این است که وحی قرآنی به طور کامل یا دست‌کم اکثراً توسط فرشته وحی انجام شده است. دو شاهد بر این مطلب وجود دارد؛ نخست هر جا سخن از نزول قرآن توسط جبرئیل است به مطلق قرآن اشاره شده است نه بخشی از آن و روایاتی که وحی را بر دو نوع بی‌واسطه و با واسطه تقسیم کرده‌اند، مرادشان مطلق وحی بوده است نه فقط وحی قرآنی. (میرمحمدی‌زرنندی، ۱۴۲۰ق، ص ۱۰) و دیگر آنکه نزول وحی توسط جبرئیل با فعل «نَزَّلَ» آمده است و این فعل از باب تفعیل است و تدریج و استمرار را می‌رساند. با این مقدمه در ادامه فرایند ارتباط وحیانی قرآن را بر این اساس که توسط جبرئیل صورت می‌گرفته تحلیل خواهیم داد.

۱-۱-۳. فرستنده وحی

بدیهی است وقتی از قرآن سخن می‌گوییم فرستنده آن را خداوند می‌دانیم ولی برخی صاحب‌نظران اساساً قرآن را روایت حضرت محمد (صلی‌الله‌علیه‌وآله‌وسلم) از رویاهای خویش می‌دانند آن هم نه رؤیاهای لزوماً صادقانه بلکه رویاهایی که نیاز به تعبیر دارند و گاهی اساساً پریشان و خلاف علم هستند. (سروش، ۱۳۹۳) در بطلان این ادعا پژوهش‌های عالمانه‌ی بسیاری به رشته تحریر در آمده است. در اینجا از باب تأکید بر الهی بودن وحی قرآن برخی آیات که در آنها پیامبر (صلی‌الله‌علیه‌وآله‌وسلم) به وضوح مخاطب است نه متکلم و مسئله ارسال وحی به ایشان بیان شده است را نقل می‌کنیم:

ذَلِكَ مِمَّا أَوْحَىٰ إِلَيْكَ رَبُّكَ مِنَ الْحِكْمَةِ وَلَا تَجْعَلْ مَعَ اللَّهِ إِلَهًا آخَرَ فَتُنْقَلَىٰ فِي جَهَنَّمَ مُلُومًا
مَذْخُورًا ﴿الإسراء، ۳۹﴾

این (احکام)، از حکمت‌هایی است که پروردگارت به تو وحی فرستاده؛ و هرگز معبودی با خدا قرار مده، که در جهنم افکنده می‌شوی، در حالی که سرزنش شده، و رانده (درگاه خدا) خواهی بود!

فَاسْتَمْسِكْ بِالَّذِي أُوحِيَ إِلَيْكَ إِنَّكَ عَلَىٰ صِرَاطٍ مُسْتَقِيمٍ ﴿الزخرف، ۴۳﴾

آنچه را بر تو وحی شده محکم بگیر که تو بر صراط مستقیمی.

۲-۱-۳. هدف ارسال وحی

بنابر بیان خداوند به‌عنوان فرستنده‌ی وحی، هدف از نزول قرآن هدایت مردم است. البته خداوند گاه قرآن را هدایت برای عموم بشر خوانده (البقره/۱۸۵) گاه هدایت بخشی را آن مشروط به داشتن صفاتی چون تسلیم (البقره/۹۷)، ایمان (اعراف/۵۲)، احسان (لقمان/۲) و تقوی (البقره/۲) نموده است. پس معلوم می‌شود این هدف در دو سطح محقق می‌شود هدایت اولیه و عمومی برای همه مخاطبان است و هدایت ثانویه برای کسانی است که اهلیت پیدا کرده و به اصل پیام اهمیت داده‌اند (طباطبایی، ۱۴۱۷ق، ج ۱، ص ۴۴).

۳-۱-۳. پیام

پیام سه رکن دارد: محتوا و معانی پیام، رمزهای قابل انتقال پیام و نیز نحوه ارائه پیام، که هر سه در به‌ثمر نشستن مقصود و هدف فرستنده مؤثر هستند. در مورد قرآن هر سه رکن پیام را خداوند به‌عنوان فرستنده تعیین و تبیین نموده است. الهی بودن محتوا و معانی قرآن و تأثیر آن در هدف یعنی هدایت بشر نیاز به توضیح ندارد. در مورد الهی بودن رمزگذاری پیام یعنی ساختن الفاظ قرآن نیز مستقلاً در عنوان بعدی توضیح می‌دهیم. فقط در مورد مؤثر بودن ساختار و ریختار این رموز در نیل به هدف باید دانست که یکی از وجوه اعجاز بیانی قرآن گزینش دقیق

لغات و ساختار دقیق عبارات است تا جایی که نشانند یک لغت جای لغت دیگر می‌تواند معنای پیام را تغییر دهد (الکواز، و سیدی، ۱۳۸۶، ص ۲۶۳).

رکن سوم مؤثر در پیام نحوه ارائه پیام است که مراد ما از آن در مورد قرآن چند موضوع است یکی چیدمان و سیاق عبارات و آیات و دیگری ضرب‌آهنگ و فواصل آیات است البته حتی تعیین مکان و زمان ابلاغ آیات را نیز می‌توان از مؤلفه‌های نحوه ارائه پیام دانست که همگی در رساندن صحیح مقصود فرستنده مؤثر هستند. در مورد قرآن همه این موارد را خود خداوند به‌عنوان فرستنده پیام تعیین نموده است. توضیح آنکه طبق نظر اکثر مفسران نظم و ترتیب آیات که شکل‌دهنده همان سیاق و لحن کلام است توقیفی است و اگر جابه‌جایی در نظم آیات صورت گرفته به دستور خداوند و با ابلاغ رسول خدا (صلی الله علیه و آله و سلم) انجام شده است. (معرفت، ۱۴۱۵ق، ج ۱، ص ۲۸۰ و نیز نک: مرکز الثقافه و المعارف القرآنیة، ۱۴۱۷ق، ج ۱، صص ۴۳۳-۴۶۰). ضرب‌آهنگ و فواصل آیات نیز در پیدایش لحن کلام مؤثر است برای مثال آیاتی که در مورد ترسیم احوال قیامت یا عذاب‌های جهنم هستند شدید لحن هستند ولی آیاتی که در توصیف بهشت است موسیقی ملایم و بهجت آفرین دارند. (سیدقطب، ۱۴۱۵ق، ص ۹۷) در مورد تأثیر مکان و زمان رساندن و ابلاغ پیام در رساند مقصود فرستنده مثال بسیار است. از جمله ابلاغ آیه اکمال و ولایت امیرمؤمنان علی (علیه‌السلام) که به دستور صریح خداوند با آیه

يَا أَيُّهَا الرَّسُولُ بَلِّغْ مَا أُنزِلَ إِلَيْكَ مِنْ رَبِّكَ وَإِنْ لَمْ تَفْعَلْ فَمَا بَلَّغْتَ رِسَالَتَهُ وَاللَّهُ يَعْصِمُكَ مِنَ النَّاسِ إِنَّ اللَّهَ لَا يَهْدِي الْقَوْمَ الْكَافِرِينَ ﴿المائدة، ۶۷﴾

ای پیامبر! آنچه از طرف پروردگارت بر تو نازل شده است، کاملاً (به مردم) برسان! و اگر نکنی، رسالت او را انجام نداده‌ای! خداوند تو را از (خطرات احتمالی) مردم، نگاه می‌دارد؛ و خداوند، جمعیت کافران (لجوج) را هدایت نمی‌کند.

در کنار غدیر خم و قبل پراکنده شدن آحاد مردم صورت گرفت. البته سایر آیات نیز در زمان و مکانی که خداوند اراده می‌فرمود نازل می‌شد لذا در زمانی

که پیامبر (صلی الله علیه وآله و سلم) با تأخیر در نزول وحی مواجه شد علت را از فرشته وحی جویا شد و این گونه پاسخ شنید:

وَمَا نَنْزِلُ إِلَّا بِأَمْرِ رَبِّكَ لَهُ مَا بَيْنَ أَيْدِينَا وَمَا خَلْفَنَا وَمَا بَيْنَ ذَلِكَ وَمَا كَانَ رَبُّكَ نَسِيًّا ﴿مريم، ۶۴﴾

(پس از تأخیر وحی، جبرئیل به پیامبر عرض کرد:) ما جز بفرمان پروردگار تو، نازل نمی‌شویم؛ آنچه پیش روی ما، و پشت سر ما، و آنچه میان این دو می‌باشد، همه از آن اوست؛ و پروردگارت هرگز فراموشکار نبوده (و نیست)!

از این آیه استفاده می‌شود که زمان نزول وحی دقیقاً توسط فرستنده مشخص می‌شود و پیامبر (صلی الله علیه وآله و سلم) و ملائکه در تعیین زمان نزول آن نقشی ندارند (طباطبایی، ۱۴۱۷ق، ج ۱۴، ص ۸۱).

۴-۱-۳. رمزگذاری

ارسال معنا و محتوای پیام زمانی مسیر می‌شود که به رموز قابل انتقال تبدیل شوند در مورد قرآن می‌توان الفاظ قرآن را همان رموز دانست که پیام را منتقل می‌کنند. مسئله این است که آیا الفاظ قرآن از خداوند است یا اینکه خداوند فقط محتوا و معنایی قرآن را وحی می‌کند؟ اگر پاسخ قسمت دوم باشد آیا رمزگذاری و ساخت الفاظ کار جبرئیل است یا کار پیامبر (صلی الله علیه وآله و سلم)؟ فلاسفه، عرفا، مفسران و حتی خاورشناسان در این زمینه اقوال مختلفی دارند و هر یک از زاویه نگاه خود یکی از این سه حالت را پذیرفته است. عده‌ای بر این اعتقادند که فقط معانی بر پیامبر (صلی الله علیه وآله و سلم) نازل شده و تبدیل آن به رموز و الفاظ عربی از جانب خود حضرت بوده است این افراد به این تعبیر قرآن استناد کرده‌اند:

نَزَلَ بِهِ الرُّوحُ الْأَمِينُ ﴿الشعراء، ۱۹۳﴾ روح الامین آن را نازل کرده است... عَلَى قَلْبِكَ لِتَكُونَ مِنَ الْمُنذِرِينَ ﴿الشعراء، ۱۹۴﴾ بر قلب (پاک) تو، تا از اندازکنندگان باشی! (زرکشی، ۱۴۱۰ق، ج ۱، ص ۳۲۳) این افراد قلب را جایگاه مناسبی برای نزول الفاظ نمی‌دانند لذا این‌طور برداشت کرده‌اند که فقط معانی قرآن بر پیامبر (صلی الله علیه وآله و سلم) نازل شده و ایشان لباس کلام بر آن معانی پوشانده است. (ابوزید، ۱۳۷۹ش) در پاسخ باید گفت: این صاحب‌نظران معنای دقیق کلام را متوجه نشده‌اند، کلام در ادبیات قرآن

معنایی اعم از اصوات را دارد. یعنی برای تکلم لازم نیست حتماً صوتی مادی انتقال یابد. (طباطبایی، ج ۲، ص ۴۷۸ و نیز ج ۱۳، ص ۱۰۸) یعنی لازمه الهی بودن الفاظ قرآن این نیست که حتماً لفظی به صورت صوتی در قلب پیامبر (صلی الله علیه و آله و سلم) قرار بگیرد تا این امر محال به نظر آید. عده‌ای نیز گفته‌اند: خداوند معانی و محتوای قرآن را به جبرئیل القا کرد و وی آن‌ها را به لغت عربی درآورده است زیرا اهل آسمان قرآن را به زبان عربی می‌خوانند. (سیوطی، ۱۴۲۱ق، ج ۱، ص ۱۶۶) این نظر نیز به دو دلیل باطل است؛ زیرا اولاً طبق آیات قرآن (تکویر/۱۵-۲۱) جبرئیل تنها فرستاده خداوند است و قول از آن خداست و نسبت قول به جبرئیل نسبت رسالت به رسول است. (طباطبایی، ۱۴۱۷ق، ج ۲۰، ص ۲۱۸) ثانیاً این نظر مستلزم وجود یک نظام زبانی آن هم به عربی میان اهل آسمان است درحالی‌که شاهی بر این مدعا وجود ندارد.

نظر سوم که مورد قبول اکثر دانشمندان اسلامی به‌ویژه متقدمین و متأخرین امامیه است صحیح است. بنابر این نظر خداوند هم معانی و هم الفاظ قرآن را به صورتی متناسب برای دریافت قلب پیامبر (صلی الله علیه و آله و سلم) رمز گذاری کرده است و پیامبر (صلی الله علیه و آله و سلم) نیز همان معانی و الفاظ را که خداوند مراد کرده در قالب کلام صوتی بیان کرده است. این نظر مستند به دلایل و شواهد قرآنی و روایی فراوانی است که به جهت اختصار به ذکر دو آیه اکتفا می‌شود. اول آیه

سَنُقَرِّئُكَ فَلَا تَنْسَى ﴿الأعلى، ۶﴾ ما بزودی (قرآن را) بر تو می‌خوانیم و هرگز فراموش نخواهی کرد،

عبارت قرائت قرآن به نزول الفاظ قرآن و رمزگذاری آن توسط خداوند دلالت می‌کند نه صرفاً نزول معانی و دوم آیه

إِنَّا سَنُلْقِي عَلَيْكَ قَوْلًا ثَقِيلًا ﴿المزمل، ۵﴾ چرا که ما بزودی سخنی سنگین به تو القا خواهیم کرد!

در این آیه نیز از بنا به نظر قاطبه مفسرین مراد از «قول ثقیل» قرآن کریم است. (طباطبایی، ۱۴۱۷ق، ج ۲۰، ص ۶۲) و واژه قول با نزول الفاظ قرآن از ناحیه خداوند سازگار است نه صرفاً القای معانی قرآن.

۵-۱-۳. کانال

کانال ارتباطی یکی از مهم‌ترین عناصر فرایند ارتباطی است. در مورد ارتباط و حیانی نقش اصلی این کانال را جبرئیل ایفا می‌کند. خداوند به پیامبر (صلی‌الله علیه و آله و سلم) دستور می‌دهد که به بهانه‌جویان در مورد نقش جبرئیل در این ارتباط و حیانی این‌گونه بگوید:

قُلْ مَنْ كَانَ عَدُوًّا لِجِبْرِيلَ فَإِنَّهُ نَزَّلَهُ عَلٰی قَلْبِكَ بِإِذْنِ اللَّهِ... ﴿البقرة، ۹۷﴾
 (آنها می‌گویند: «چون فرشته‌ای که وحی را بر تو نازل می‌کند، جبرئیل است، و ما با جبرئیل دشمن هستیم، به تو ایمان نمی‌آوریم!») بگو: «کسی که دشمن جبرئیل باشد (در حقیقت دشمن خداست) چرا که او به فرمان خدا، قرآن را بر قلب تو نازل کرده است؛»

طبق این آیه جبرئیل در فرایند نزول وحی به اذن خداوند کار می‌کند و تنها نقش کانال ارتباطی را دارد (طباطبایی، ۱۴۱۷ق، ج ۱، ص ۳۴۵).

البته این کانال اجزای دیگری از جمله یک پایانه ارسالی در ابتدای خود دارد. روایات در مورد نحوه اخذ وحی قرآنی از خداوند توسط جبرئیل و آغاز این کانال ارتباطی سه دسته‌اند؛ طبق برخی روایات جبرئیل وحی را مستقیم از خداوند اخذ می‌کند از جمله روایتی که از امام باقر (علیه‌السلام) که در کتب روایی و تفسیری وجود دارد. (نک: قمی، ۱۳۶۷، ج ۲، ص ۲۰۲) در برخی روایات نیز آمده جبرئیل وحی را به واسطه فرشته‌های دیگر از خداوند دریافت می‌کند از جمله روایاتی از رسول خدا (صلی‌الله علیه و آله و سلم) (ابن بابویه، ۱۳۹۸، ص ۲۶۴) طبق برخی روایات دیگر جبرئیل وحی را با واسطه از لوح می‌گیرد. (قمی، ۱۳۶۷، ص ۴۱۵) این سه دسته روایت به‌راحتی قابل جمع هستند بدین ترتیب که بگویم جبرئیل نیز مانند پیامبران (علیهم‌السلام) به سه شکل وحی را تلقی و دریافت می‌کند گاه بی‌واسطه، گاه با واسطه دیگر ملائکه، گاه هم از پس لوح محفوظ؛ بدین ترتیب

گاه جبرئیل پیام رمزگذاری شده را مستقیم تحویل می‌گیرد و گاه از یک ایستگاه یا واسطه دیگر.

از آیات قرآن (تکویر/۲۱/۱۹) استفاده می‌شود جبرئیل به‌عنوان اصلی‌ترین عنصر کانال وحی دارای شش ویژگی است که به وی امکان می‌دهد در مأموریت اصلی‌اش یعنی رساندن وحی بهترین عملکرد را داشته باشد این ویژگی‌ها بدین شرح‌اند: فرستاده است یعنی از خود سخنی ندارد، نزد خداوند کرامت دارد، دارای قدرت است، نزد خداوند داری مقام و منزلت است، مورد اطاعت فرشتگان است و امانت‌دار وحی الهی است. (طبرسی، ج ۱۰، ص ۶۷۷) جبرئیل پس گذر از عوالم غیب در انتهای کانال ارتباطی پیام رمزگذاری شده را در یک ایستگاه مطمئن تحویل می‌دهد. این ایستگاه بنابر آیات قرآن قلب مبارک پیامبر (صلی‌الله‌علیه‌وآله و سلم) است؛ لذا فرمود:

وَ إِنَّهُ لَنَنْزِيلُ رَبِّ الْعَالَمِينَ ﴿الشعراء، ۱۹۲﴾ مسلماً این (قرآن) از سوی پروردگار جهانیان نازل شده است! نَزَلَ بِهِ الرُّوحُ الْأَمِينُ ﴿الشعراء، ۱۹۳﴾ روح الامین آن را نازل کرده است... عَلَى قَلْبِكَ لِتَكُونَ مِنَ الْمُنذِرِينَ ﴿الشعراء، ۱۹۴﴾ بر قلب (پاک) تو، تا از اندازکنندگان باشی!

البته مراد از قلب در این آیه قطعاً قلب جسمانی نیست بلکه آن حقیقتی از انسان است که ادراک و شعور را به آن نسبت می‌دهند و اگر بر قلب تأکید کرده است می‌خواهد نشان دهد آنچه وحی را دریافت می‌نموده نفس پیامبر بوده نه مثلاً گوش ظاهری یا دست یا چشم حضرت (طباطبایی، ۱۴۱۷، ج ۱۵، ص ۳۱۷). از آیات قرآن استفاده می‌شود که در این مأموریت موجودی به نام روح همراه جبرئیل است که حامل وحی قرآنی است و قرآن را وی بر پیامبر القا می‌کند. (طباطبایی، ۱۴۱۷، ج ۱۳، ص ۲۰۰) همچنین جبرئیل در مأموریت خویش زبردستانی نیز دارد که به وی کمک می‌کنند همان‌گونه ملک‌الموت نیز اعوان و انصاری دارد. جمع بودن ضمایر در آیه زیر نشان می‌دهد جبرئیل هنگام نازل کردن وحی تنها نیست و همکارانی دارد:

وَمَا نَنْزِلُ إِلَّا بِأَمْرِ رَبِّكَ لَهُ مَا بَيْنَ أَيْدِينَا وَمَا خَلْفَنَا وَمَا بَيْنَ ذَلِكَ وَمَا كَانَ رَبُّكَ نَسِيًّا ﴿مريم، ۶۴﴾ (پس از تأخیر وحی، جبرئیل به پیامبر عرض کرد:) ما جز بفرمان پروردگار تو، نازل نمی‌شویم؛ ... (طباطبایی، ۱۴۱۷، ج ۱۷، ص ۱۲۱).

۶-۱-۳. میدان مشترک

اهمیت میدان مشترک در این است که فرستنده و گیرنده پیام بتوانند زبان مفاهمه برای برقراری ارتباط پیدا کنند. در ارتباط و حیانی یک طرف ارتباط خداوند قرار دارد که به همه زوایای مخلوقات خویش آگاه است لذا متناسب با ظرفیت و توانی خودش به آن‌ها افاضه کرده است با آن‌ها ارتباط برقرار می‌کند. در آیاتی که در مورد نزول وحی و فرستادن رسول است، خداوند در مورد قدرت خویش در نازل کردن وحی و احاطه به همه مخلوقاتش می‌فرماید:

اللَّهُ الَّذِي خَلَقَ سَبْعَ سَمَاوَاتٍ وَمِنَ الْأَرْضِ مِثْلَهُنَّ يَتَنَزَّلُ الْأَمْرُ بَيْنَهُنَّ لِتَعْلَمُوا أَنَّ اللَّهَ عَلَىٰ كُلِّ شَيْءٍ قَدِيرٌ وَأَنَّ اللَّهَ قَدْ أَحَاطَ بِكُلِّ شَيْءٍ عِلْمًا ﴿الطلاق، ۱۲﴾ خداوند همان کسی است که هفت آسمان را آفرید، و از زمین نیز همانند آنها را؛ فرمان او در میان آنها پیوسته فرود می‌آید تا بدانید خداوند بر هر چیز تواناست و اینکه علم او به همه چیز احاطه دارد! (طباطبایی، ۱۴۱۷، ج ۱۹، ص ۳۲۶) با این احاطه‌ای که خداوند برگیرنده پیام و ظرفیت وجودی او دارد قطعاً ارتباط به بهترین شکل ممکن صورت می‌گیرد.

مسئله‌ی لازم به توضیح جایی است که فرشته وحی می‌خواهد به‌عنوان فرستاده خداوند پیام را به پیامبر (صلی‌الله‌علیه‌وآله‌وسلم) تحویل دهد، اینجا نیز باید میدان مشترک و سنخیتی برای ایجاد ارتباط بین آن‌ها وجود داشته باشد. در مورد نحوه ارتباط پیامبر (صلی‌الله‌علیه‌وآله‌وسلم) با جبرئیل نظرات مختلفی بین مفسران، فلاسفه و اندیشمندان وجود دارد. طبق یک نظر دیدار پیامبر (صلی‌الله‌علیه‌وآله‌وسلم) و جبرئیل از دو حالت خارج نیست یا جبرئیل از وجود ملکوتی انخلاع پیدا کرده و به شکل بشر درآمده‌است یا پیامبر (صلی‌الله‌علیه‌وآله‌وسلم) از صورت بشری خود خارج می‌شده و به‌صورت ملک درمی‌آمده و با جبرئیل ارتباط برقرار می‌کرده‌است. و افزوده‌اند شکل دوم سخت‌تر است. (زرکشی،

۱۴۱۰ق، ج ۱، ۳۲۲) فائلمن به این نظر حقیقت تفاوت وجودی و ذاتی ملک و انسان را متوجه نشده‌اند زیرا تبدیل یک انسان به ملک و برعکس آن ممتنع است و امتناع آن از بدیهات است. (طباطبایی، ۱۴۱۷ق، ج ۱۵، ص ۴۵۲) برخی پژوهشگران نیز برای تحلیل چگونگی ملاقات پیامبر (صلی الله علیه وآله و سلم) و جبرئیل و دریافت وحی و توجیه وحیانی بودن الفاظ قرآن، انخلاع جبرئیل از حالت ملک به انسان را پذیرفته‌اند و آن را بر تمثیل جبرئیل تطبیق کرده‌اند و تحلیلی کاملاً مادی‌گرایانه از تمثیل جبرئیل و ارتباط وحیانی داشته‌اند و برای تقویت نظر خود به احادیثی استناد کرده‌اند که متضمن دیدن جبرئیل توسط فلان صحابی است. (لطفی، ۱۳۹۱) در جواب باید گفت: اولاً تمثیل با انخلاع و تبدیل شدن به صورت انسان تفاوت دارد. تمثیل ملک یعنی این که در حواس و ادراک فردی که برایش متمثل می‌شود به آن صورت محسوس می‌شود، نه اینکه واقعاً به آن صورت درآمده باشد، بلکه در خارج از ادراک فرد همان صورت حقیقی و غیربشری دارد. (طباطبایی، ۱۴۱۷ق، ج ۱۴، ص ۳۵) ثانیاً اگرچه برخی از احادیث مورد استناد صحیح و قابل اعتناست ولی باید دانست دیدن جبرئیل در قالب مثالی به معنی مادی شدن وی یا مادی بودن ارتباط وحیانی نیست. بلکه ممکن است در موارد خاص تصرفی در حواس فرد مورد نظر صورت گرفته باشد تا نکته‌ای به او فهمانده شود. زیرا اگر تمثیل جبرئیل برای همه افراد قابل مشاهده بود آنان نیز باید هنگام وحی، قرآن را از زبان جبرئیل می‌شنیدند حال آنکه در تاریخ صدر اسلام هیچ‌کس چنین ادعایی نکرده و اساساً در این صورت هیچ تفاوتی میان رسول و غیر رسول باقی نخواهد ماند (طباطبایی، ۱۴۱۷ق، ج ۱۵، صص ۳۱۷-۳۱۸).

برخی فلاسفه برای دریافت وحی، یک سیر صعودی و یک سیر نزولی برای پیامبر (صلی الله علیه وآله و سلم) ترسیم می‌کنند که خلاصه آن بدین شرح است؛ دیدن فرشته و شنیدن وحی برعکس دیدن و شنیدن معمولی انسان‌هاست یعنی انسان در حالت عادی ابتدا دیده‌ها و شنیده‌ها را توسط حس بینایی و شنوایی درک می‌کند. سپس این دیده‌ها و شنیده‌ها از حس به قوه خیال و از قوه خیال به

نفس ناطقه منتقل می‌کند تا عمل دیدن و شنیدن به طور کامل محقق گردد؛ لکن در دیدن فرشته و شنیدن وحی ابتدا فیض از عالم امر به نفس ناطقه و سپس به قوه خیال منتقل می‌شود و تمثّل فرشته در این مرحله اتفاق می‌افتد و در مرحله سوم به عالم حواس منتقل می‌شود. (صدرالمآلهین، ۱۳۶۶، ج ۱، ص ۳۰۱) از کلام ملاصدرا و شواهدی قرآنی و روایی وی استفاده می‌شود که وی سیر کلی وحی را ترسیم می‌کند خواه وحی قرآنی باشد خواه وحی بیانی و خواه حتی واقعه‌ای مثل معراج. هرچند نظر ملاصدرا صحیح و منطبق با آیات و روایات است لکن نمی‌توان این ترسیم از وحی را در مورد وحی قرآنی تطبیق کرد. چون در قرآن هر جا بحث از وحی قرآنی است از کلیدواژه «نزل» و مشتقات آن استفاده است و حرفی از صعود به میان نیامده است و نه فقط در مورد آیات قرآن بلکه در مورد ملائکه حامل قرآن هم از مشتقات همین کلیدواژه استفاده شده است. همچنین از آیات و روایات استفاده می‌شود بیشتر اوقات جبرئیل هنگام آوردن آیات تمثّل می‌یافته حال یا تمثّل کامل به صورت بشر که در این حال برای پیامبر (صلی‌الله علیه و آله و سلم) راحت تر بوده یا این که پیامبر (صلی‌الله علیه و آله و سلم) فقط صدای وی را می‌شنیده. (مجلسی، ج ۱۸، ص ۲۶۰) لذا می‌توان میدان مشترک ملاقات فرشته وحی با پیامبر (صلی‌الله علیه و آله و سلم) را «عالم مثال» دانست. یعنی پیامبر وحی (لفظ و معنا) را در عالم مثال و متناسب با ظرفیت آن عالم از جبرئیل دریافت می‌نموده.

۲-۱-۳. رمزخوان

بعد از القای پیام الهی که شامل لفظ، معنا و نحوه ابلاغ است، کار رمزخوانی توسط پیامبر (صلی‌الله علیه و آله و سلم) آغاز می‌شود. یعنی ایشان باید الفاظ غیرمادی که در قلب مبارکشان نقش بسته را به الفاظ صوتی که برای دیگران قابل فهم است، تبدیل کند؛ لذا یکی از وظایف ایشان نسبت به وحی الهی تلاوت و قرائت آیات برای مردم است و هر جای قرآن به این وظیفه پیامبر (صلی‌الله علیه و آله و سلم) اشاره شده ایشان با وصف «رسول» توصیف شده‌اند تا نشان دهد ایشان تنها رسول و فرستاده است و دخل و تصرفی در ساخت کلماتی که تلاوت می‌کند ندارد.

۱-۱-۳. گیرنده وحی

در ارتباط و حیانی گیرنده پیام تنها پیامبر (صلی الله علیه و آله و سلم) است هر چند پیامبر (صلی الله علیه و آله و سلم) نقش واسطه و کانال را برای رساندن پیام به مردم دارد ولی خودشان نیز در رأس همه مردم باید از وحی تبعیت کنند این مطلب در آیات بسیاری از قرآن مورد تأکید واقع شده است از جمله آیه
 اتَّبِعْ مَا أُوحِيَ إِلَيْكَ مِنْ رَبِّكَ ... ﴿الأنعام، ۱۰۶﴾ از آنچه که از سوی پروردگارت بر تو وحی شده، پیروی کن!

علاوه بر آیاتی که متضمن مفهوم اتباع از وحی هستند، آیات بسیاری نیز وجود دارند که شخص پیامبر (صلی الله علیه و آله و سلم) را مستقیم مورد خطاب قرار می دهند که نوعاً با عبارات «یا ایها الرسول» و «یا ایها النبی» هستند.

۱-۱-۳. بازخورد

شاید این گونه به نظر برسد که فرایند ارتباط و حیانی جریانی یک سویه است ولی شواهد فراوانی وجود دارد که پیامبر (صلی الله علیه و آله و سلم) به عنوان تنها گیرنده وحی در این مرحله از ارتباط بازخوردها و عکس العمل‌هایی داشته‌اند. از جمله این که در کتب تفسیر و شأن نزول آمده است هنگامی که خداوند در حجه الوداع به پیامبر (صلی الله علیه و آله و سلم) دستور داد ولی امر بعد از خود را به مردم معرفی کند ایشان به دلیل نگرانی‌هایی که در مورد بقای اصل دین داشت ابلاغ این موضوع را به تأخیر می انداخت و از خداوند مدد و مهلت می طلبید تا آنکه پس از سه روز درنگ رسول خدا (صلی الله علیه و آله و سلم) در مکانی به نام حجه فداوند به ایشان دستور مؤکد داد که درنگ جایز نیست و نگرانی ایشان در مورد دینش را با وعده به حفظ آن مرتفع ساخت و آیه زیر نازل شد (عیاشی، ج ۱، ص ۳۳۲).

يَا أَيُّهَا الرَّسُولُ بَلِّغْ مَا أُنزِلَ إِلَيْكَ مِنْ رَبِّكَ وَإِنْ لَمْ تَفْعَلْ فَمَا بَلَّغْتَ رِسَالَتَهُ وَاللَّهُ يَعْصِمُكَ مِنَ النَّاسِ إِنَّ اللَّهَ لَا يَهْدِي الْقَوْمَ الْكَافِرِينَ ﴿المائدة، ۶۷﴾ ای پیامبر! آنچه از طرف پروردگارت بر تو نازل شده است، کاملاً (به مردم) برسان! و اگر نکنی، رسالت او را انجام نداده‌ای! خداوند تو را از (خطرات احتمالی) مردم، نگاه می‌دارد؛ و خداوند، جمعیت کافران (لجوج) را هدایت نمی‌کند.

حتی با چشم پوشی از شأن نزول آیه از سیاق خود آیه مشخص است که قبلاً دستوری داده شده است و پیامبر (صلی الله علیه و آله و سلم) به دلایلی آن را ابلاغ نکرده است و اکنون دستور مؤکد همراه با حمایت داده شده است که را ابلاغ کند. پس مشخص می‌شود این ارتباط دوسویه بوده و پیامبر (صلی الله علیه و آله و سلم) نیز نظرات و دغدغه‌های خود را در مورد پیام‌های پیشین به فرستنده یعنی خداوند عرضه می‌داشته است. و خداوند نیز پاسخ مقتضی را می‌فرموده است.

۱۰-۱-۳. اختلال

در مرحله ارتباط و حیانی اختلال و پارازیت وجود ندارد. زیرا در عالم ملکوت فقط ملائکه حضور دارند و دست شیاطین کوتاه است. شیاطین جنی در عالم مثال نیز که محل انتقال پیام از کانال ارتباطی به گیرنده است تحرکاتی جهت اخلال در امر رساندن وحی دارند که با برخورد شدید محافظان وحی روبرو می‌شوند که موضوع در آیه زیر بیان شده است:

فَالرَّاجِرَاتِ رَجْرًا ﴿الصافات، ۲﴾ و به نهی‌کنندگان و (بازدارندگان)

بنابر این آیه عده‌ای از ملائکه شیاطینی که می‌خواهند در امر وحی اخلال ایجاد کنند را بازمی‌دارند و با شدت دفع می‌کنند (طباطبایی، ۱۴۱۷ق، ج ۱۷، ص ۱۲۱).

۲-۳. سطح دوم: قرآن شفاهی

سطح دوم ارتباطی قرآن کریم از جایی شروع می‌شود که پیامبر (صلی الله علیه و آله و سلم) بعد از دریافت وحی مأمور به ابلاغ و تلاوت آن برای اطرافیان و مردم عصر نزول است. ایشان این مأموریت را به صورت حضوری و مشافهه انجام می‌دهند. لذا این سطح را «قرآن شفاهی» نام گذاری می‌کنیم. در این سطح ارتباطی نیز فرستنده خداوند است، هدف ارسال پیام، هدایت عموم بشر است، پیام نیز آیات قرآن هستند که مشتمل بر لفظ و معنا هستند. تفاوت اصلی در این سطح از تغییر رمزگذاری و تغییر کانال آغاز می‌شود. ذیلاً از مؤلفه رمزگذاری به بعد به تحلیل عناصر ارتباطی این سطح می‌پردازیم.

۱-۲-۳. رمزگذاری

در ارتباط کلامی عمل رمزگذاری توسط فرستنده صورت می‌گیرد ولی در یک ارتباط کلامی با واسطه می‌توان منبع را از رمزگذار جدا کرد. (محسنیان‌راد، ۱۳۹۶، ص ۶۷۲) در مورد سطح ارتباطی قرآن شفاهی این نقش را پیامبر (صلی‌الله‌علیه‌وآله‌وسلم) برعهده دارد. یعنی ایشان همان صورت الفاظ و معانی که از طریق وحی دریافت نموده‌اند را به صورت رموز و حروف و با اصوات مادی و قابل فهم برای مخاطب بر زبان جاری می‌سازند و قرآن را تلاوت و می‌کنند. قرآن از زبان پیامبر (صلی‌الله‌علیه‌وآله‌وسلم) این مأموریت را این گونه بیان می‌کند:

وَ أَنْ أَنْتَلُوا الْقُرْآنَ فَمَنْ اهْتَدَىٰ فَإِنَّمَا يَهْتَدِي لِنَفْسِهِ وَمَنْ ضَلَّ فَقُلْ إِنَّمَا أَنَا مِنَ الْمُنذِرِينَ ﴿النمل، ۹۲﴾ و اینکه قرآن را تلاوت کنم! هر کس هدایت شود بسود خود هدایت شده؛ و هر کس گمراه گردد (زیانش متوجه خود اوست؛) بگو: «من فقط از اندازکنندگانم!»

علاوه بر این ایشان باید معانی و محتوای آیات، اعم از عقاید و احکام را نیز تبیین و تعلیم نمایند. خداوند در این مورد این گونه به وی دستور می‌دهد:

بِالْبَيِّنَاتِ وَالزُّبُرِ وَأَنْزَلْنَا إِلَيْكَ الذِّكْرَ لِتُبَيِّنَ لِلنَّاسِ مَا نُزِّلَ إِلَيْهِمْ وَلَعَلَّهُمْ يَتَفَكَّرُونَ ﴿النحل، ۴۴﴾ (از آنها بپرسید که) از دلایل روشن و کتب (پیامبران پیشین آگاهند!) و ما این ذکر [= قرآن] را بر تو نازل کردیم، تا آنچه به سوی مردم نازل شده است برای آنها روشن سازی؛ و شاید اندیشه کنند!

۲-۳-۳. کانال

کانال محوری و اصلی در ابلاغ پیام الهی خود پیامبر (صلی‌الله‌علیه‌وآله‌وسلم) بودند. ایشان این کار را حضوری و به صورت مشافهه انجام می‌دادند. ایشان ابتدا نزدیکان خاص خویش را دعوت می‌کردند و آنان را از بعثت خویش و پیام الهی آگاه می‌ساختند. با اسلام آوردن این افراد، آن‌ها به عنوان کانال‌های پیرامونی عمل کرده و هرکسی که مورد اطمینان آن‌ها بود را مخفیانه با رسالت پیامبر (صلی‌الله‌علیه‌وآله‌وسلم) و قرآن آشنا می‌ساختند. (ابن هشام، بی تا، ج ۱، ص ۲۴۷-۲۶۱) اولین کسی که بعد از پیامبر (صلی‌الله‌علیه‌وآله‌وسلم) به صورت آشکار به عنوان قاری و کانال رساندن پیام الهی فعالیت کرد و آزارها دید عبدالله بن مسعود بود.

(ابن اثیر، ۱۴۰۹، ج ۳، ص ۲۸۱) قاریان و مبلغان زیادی به عنوان کانال و پیام رسان فرعی کار ترویج پیام الهی را برعهده داشتند که ویژگی مشترک همه آن‌ها تبلیغ چهره‌به‌چهره و شفاهی بود.

۳-۲-۳. میدان مشترک

فضایی که پیامبر (صلی‌الله‌علیه‌وآله‌وسلم) در آن به رسالت مبعوث شد فضای به‌دوراز سوادآموزی و کسب علم بود، قرآن صراحتاً در این مورد می‌فرماید:

هُوَ الَّذِي بَعَثَ فِي الْأُمِّيِّينَ رَسُولًا مِنْهُمْ يَتْلُو عَلَيْهِمْ آيَاتِهِ وَ يُزَكِّيهِمْ وَ يُعَلِّمُهُمُ الْكِتَابَ وَ الْحِكْمَةَ وَ إِنْ كَانُوا مِنْ قَبْلُ لَفِي ضَلَالٍ مُبِينٍ ﴿الجمعة، ۲﴾

و کسی است که در میان جمعیت درس نخوانده رسولی از خودشان برانگیخت که آیاتش را بر آنها می‌خواند و آنها را تزکیه می‌کند و به آنان کتاب (قرآن) و حکمت می‌آموزد هر چند پیش از آن در گمراهی آشکاری بودند!

امیرمؤمنان علی علیه‌السلام نیز در ترسیم فضای آستانه بعثت پیامبر (صلی‌الله‌علیه‌وآله‌وسلم) می‌فرماید: «بَعَثَ مُحَمَّدًا وَ لَيْسَ أَحَدٌ مِنَ الْعَرَبِ يَقْرَأُ كِتَابًا»: «خداوند پیامبر (صلی‌الله‌علیه‌وآله‌وسلم) را برانگیخت در حالی که احدی از عرب نبود که کتابی بخواند.» (نهج البلاغه/خ ۱۰۴) همچنین در تاریخ آمده است پیامبر در حالی مبعوث شد که در قریش فقط هفده نفر توانایی خواندن و نوشتن داشتند (بلاذری، ۱۹۸۸م، ص ۴۵۳).

در چنین فضایی که خواندن و نوشتن در آن جایگاهی نداشت، پیامبر (صلی‌الله‌علیه‌وآله‌وسلم) نیز به تناسب فرهنگ مردم حجاز که فرهنگی شفاهی بود قرآن را به صورت شفاهی و با تلاوت کردن آیات نشر می‌داد و معارف آن را نیز به صورت رودررو با افراد در میان می‌گذاشت.

۳-۲-۴. رمزخوان

از آنجایی که رمزگذاری توسط واسطه پیام الهی یعنی پیامبر (صلی‌الله‌علیه‌وآله‌وسلم) به صورت تلاوت قرآن و تبیین آیات نیز به صورت صوتی و شفاهی صورت می‌گیرد لاجرم وسیله‌ی رمزخوانی نیز به تناسب آن گوش افراد است. البته مراد از گوش، گوش ظاهر نیست بلکه گوش جان و دل است؛ لذا در بسیاری از آیات قرآن

این نکته بیان شده که آن‌ها کلام خدا را از زبان رسول خدا (صلی الله علیه وآله و سلم) می‌شنوند ولی گویی کر هستند و اساساً آن را متوجه نمی‌شوند. از جمله می‌فرماید:

و مِنْهُمْ مَنْ يَسْتَمِعُونَ إِلَيْكَ أَفَأَنْتَ تُسْمِعُ الصُّمَّ وَ لَوْ كَانُوا لَا يَعْقِلُونَ ﴿بونس، ۴۲﴾

گروهی از آنان، بسوی تو گوش فرامی‌دهند (؛ اما گویی هیچ نمی‌شنوند و کردند)! آیا تو می‌توانی سخن خود را به گوش کران برسانی، هر چند نفهمند؟!

۵-۲-۳. گیرنده

هرچند قرآن برای هدایت همه بشر در همه امصار و اعصار نازل شده است ولی این جهانی شدن مرحله به مرحله است. رسول خدا (صلی الله علیه وآله و سلم) ابتدا مأمور می‌شوند خویشاوندان خود را دعوت کنند (شعرا/۲۱۴) سپس حوزه مأموریت ایشان گسترش می‌یابد:

وَ كَذَلِكَ أَوْحَيْنَا إِلَيْكَ قُرْآنًا عَرَبِيًّا لِتُنذِرَ أُمَّ الْقُرَىٰ وَ مَنْ حَوْلَهَا وَ تُنذِرَ يَوْمَ الْجُمُعِ لَا رَيْبَ فِيهِ فَرِيقٌ فِي الْجَنَّةِ وَ فَرِيقٌ فِي السَّعِيرِ ﴿الشوری، ۷﴾ و این گونه قرآنی عربی [= فصیح و گویا] را بر تو وحی کردیم تا «ام‌القری» [= مکه] و مردم پیرامون آن را انداز کنی و آنها را از روزی که همه خلائق در آن روز جمع می‌شوند و شک و تردید در آن نیست بترسانی؛ گروهی در بهشتند و گروهی در آتش سوزان!

در آیه مراد از «ام‌القری» مکه است و مراد از «من حولها» دیگر نقاط جزیره العرب است. یعنی پیامبر (صلی الله علیه وآله و سلم) فعلاً مأموریت دارند پیام را به عرب‌زبانان برسانند چه این که وحی قرآنی نازل شده عربی است و فهم آن برای آن‌ها آسان‌تر است. (طباطبایی، ۱۴۱۷، ج ۱۸، ص ۱۸) این حوزه رسالت مربوط به سطح دوم ارتباطی قرآن کریم است زیرا در ارتباط شفاهی و چهره‌به‌چهره تأکید بر مخاطبانی است که زبان قرآن یعنی عربی را به راحتی متوجه می‌شوند.

۶-۲-۳. بازخورد

بازخورد نسبت به قرآن و تعالیم آن در این سطح ارتباطی توسط گیرندگان اولیه قرآن یعنی معاصرین پیامبر (صلی الله علیه وآله و سلم) صورت می‌گیرد و این بازخورد از نظر نحوه انعکاس دو نوع است. برخی از این بازخوردها مستقیم به خداوند منعکس می‌شود و برخی بازخوردها نیز به واسطه فرستاده خدا منعکس می‌شود. از نظر کیفیت بازخورد برخی بازخوردها مثبت و برخی دیگر منفی هستند. قرآن بازخورد مثبت برخی افراد را این‌گونه توصیف می‌کند:

إِنَّمَا الْمُؤْمِنُونَ الَّذِينَ إِذَا ذُكِرَ اللَّهُ وَجِلَّتْ قُلُوبُهُمْ وَإِذَا تُلِيَتْ عَلَيْهِمْ آيَاتُهُ زَادَتْهُمْ إِيمَانًا وَعَلَىٰ رَبِّهِمْ يَتَوَكَّلُونَ ﴿الأنفال، ۲﴾ مؤمنان، تنها کسانی هستند که هرگاه نام خدا برده شود، دل‌هایشان ترسان می‌گردد؛ و هنگامی که آیات او بر آنها خوانده می‌شود، ایمانشان فزونتر می‌گردد؛ و تنها بر پروردگارشان توکل دارند.

البته خداوند نیز پاسخ این بازخورد مثبت را این‌گونه می‌دهد:

أُولَٰئِكَ هُمُ الْمُؤْمِنُونَ حَقًّا لَهُمْ دَرَجَاتٌ عِنْدَ رَبِّهِمْ وَمَعْوَجَةٌ وَرِزْقٌ كَرِيمٌ ﴿الأنفال، ۴﴾

(آری،) مؤمنان حقیقی آنها هستند؛ برای آنان درجاتی (مهم) نزد پروردگارشان است؛ و برای آنها، آمرزش و روزی بی‌نقص و عیب است.

بازخوردهایی که از طریق پیامبر (صلی الله علیه وآله و سلم) مطرح می‌شود نوعاً سؤال در مورد برخی احکام یا معارف دین است از جمله این‌که مسلمانان پس از ذکر چندین باره موجودی به نام «روح» در قرآن، از حقیقت و چیستی آن از پیامبر (صلی الله علیه وآله و سلم) سؤال کردند، خداوند پیامبر (صلی الله علیه وآله و سلم) را مأمور کردند این‌گونه پاسخ دهند (طباطبایی، ۱۴۱۷ق، ج ۱۳، ص ۱۹۸):

وَيَسْأَلُونَكَ عَنِ الرُّوحِ قُلِ الرُّوحُ مِنْ أَمْرِ رَبِّي وَمَا أُوتِيتُمْ مِنَ الْعِلْمِ إِلَّا قَلِيلًا ﴿الإسراء، ۸۵﴾ و از تو درباره «روح» سؤال می‌کنند، بگو: «روح از فرمان پروردگار من است؛ و جز اندکی از دانش، به شما داده نشده است!»

گاهی نیز بازخورد منفی است یعنی افراد یا اساس وحی را قبول ندارد و با تهمت‌های مختلف به پیامبر (صلی الله علیه وآله و سلم) اصالت آن را زیر سؤال می‌برند که خداوند به آنها پاسخ می‌دهد. (برای نمونه نگاه کنید به آیات: یونس/۳۸، هود/۱۳، ص/۴، صافات/۳۶، انبیاء/۵، فرقان/۴). با این توضیحات و

شواهد قرآنی ذکر شده ثابت شد فرایند ارتباطی قرآن کریم در سطح دوم یعنی قرآن شفاهی نیز از نوع ارتباط فراگردی و دوسویه است.

۲-۳-۲. اختلاف

در سطح ارتباطی قرآن شفاهی، پیام باید از کانال پیامبر (صلی الله علیه وآله و سلم) به مردم ابلاغ شود. شواهد قرآنی و عقلی نشان می‌دهد حضرت با دقت تمام و تحت محافظت الهی، پیام را در نهایت صحت، تلاوت و به مردم ابلاغ کردند. از جمله شواهد قرآنی این آیه است:

سَنُفِّثُكَ فَلَا تَنْسَى ﴿الأعلى، ۶﴾ ما بزودی (قرآن را) بر تو می‌خوانیم و هرگز فراموش نخواهی کرد.

طبق این آیه خداوند به پیامبرش وعده می‌دهد که به‌زودی قرآن را بر تو به نحوی قرائت کنیم که هرگز آن را فراموش نخواهی کرد. (طباطبایی، ۱۴۱۷ق، ج ۲۰، ص ۲۶۶) دلیل عقلی بر عصمت پیامبر (صلی الله علیه وآله و سلم) در ابلاغ وحی مبتنی بر هدف بعثت انبیاء است که تقریر آن به طور خلاصه بدین صورت است: هدف اصلی از بعثت انبیاء (علیهم‌السلام) هدایت بشر به راه سعادت و کمال است و این هدف محقق نمی‌شود مگر با ارشاد الهی از طریق نزول وحی، حال اگر پیامبر در دریافت، حفظ و ابلاغ وحی دچار خطا، سهو یا فراموشی شود، وحی به‌درستی به بشر نمی‌رسد و باعث گمراه شدن بشر می‌شود که این مسئله با هدف ارسال پیامبر و نزول وحی تعارض دارد. بلکه با حکمت، علم و قدرت الهی نیز سازگار نیست (مصباح یزدی، ۱۳۸۴، صص ۱۹۳-۱۹۵).

صحت ابلاغ پیام الهی توسط پیامبر (صلی الله علیه وآله و سلم) اثبات شد باید دید که آیا در آن سوی ارتباط، یعنی دریافت پیام الهی (اعم از لفظ و معنای آن) توسط مردم، اختلال و پارازیت وجود دارد؟ طبق شواهد قرآنی دودسته اختلال‌گر وجود دارند؛ دسته‌ای از آن‌ها شیاطین جنی هستند که هنگام دریافت پیام الهی در دل مردم شک و تردید القا می‌کنند. طبق یک تفسیر، آیه ۵۲ سوره حج به این مسئله اشاره دارد. (طباطبایی، ۱۴۱۷ق، ج ۱۴، ص ۳۹۱) دسته دوم اختلال‌گران شیاطین انس هستند که با حضور در جمع مسلمانان هنگام تلاوت آیات شروع به

القای شبهه در اصالت وحی نموده و سعی در متفرق کردن مردم از گرد رسول خدا (صلی الله علیه وآله و سلم) داشتند. آیات ۳ الی ۵ سوره انبیاء به همین شبهه‌افکنی‌ها اشاره دارد (طباطبایی، ۱۴۱۷ق، ج ۱۴، ص ۲۴۶).

۳-۳. سطح سوم ارتباطی: قرآن مکتوب

سطح سوم فرایند ارتباطی قرآن کریم از جایی شروع می‌شود که مردم عصر نزول و صحابه پیامبر (صلی الله علیه وآله و سلم) بعد از شنیدن پیام الهی از پیامبر (صلی الله علیه وآله و سلم) به تدریج شروع به ثبت آیات به صورت مکتوب کردند. این کتابت وحی که به دستور پیامبر (صلی الله علیه وآله و سلم) و با پیگیری ایشان صورت می‌گرفت آغازگر راهی بود که به صورت گسترده‌تر تاکنون ادامه دارد. لذا می‌توان این سطح را «قرآن مکتوب» نام نهاد. در این سطح ارتباطی برخی عناصر با عناصر سطوح قبلی ارتباطی قرآن مشترک هستند. فرستنده خداوند است، هدف ارسال پیام، هدایت عموم بشر است، پیام نیز آیات قرآن هستند که مشتمل بر لفظ و معنا هستند. تفاوت اصلی در این سطح از تغییر رمزگذاری و کانال آغاز می‌شود در ادامه از عنصر رمزگذاری به بعد به تحلیل عناصر ارتباطی این سطح خواهیم پرداخت.

۳-۳-۱. رمزگذاری

در این مرحله از فرایند ارتباطی قرآن کریم رمزگذاری به صورت حروف و کلمات مکتوب است. در این که قرآن برای اولین بار به چه خطی رمزگذاری شده است، اقوال مختلفی وجود دارد. ابو عبدالله زنجانی (۱۴۰۴ق) پس از آوردن آراء مختلف درباره تبارشناسی خطوط نگارشی پیش از اسلام و عصر رسالت و بررسی آنها بدین نتیجه می‌رسد که قرآن برای اولین بار به خط نسخ ابتدایی که برگرفته از خط نبطی است نوشته شده است. (صص ۲۷-۳۴ و ص ۴۸) البته قرآن کمی بعدتر و با پیدایش خط کوفی که تبدیل یافته از مسند (حمیری) است تحریر می‌یافت. (سعیدی‌روشن، ۱۳۷۹، ص ۱۶۳) البته آنچه در مورد سیر تطور حروف و رموز انتقال پیام الهی بیان شد صرفاً حدس‌های علمی است چرا که بدون وجود نسخه

باقی‌مانده از عهد رسالت بیان نظر قطعی در مورد خط کتابت در آن زمان امکان‌پذیر نیست. (جواد علی، ۱۴۲۲ق، ج ۱۵، ۱۸۳) نکته دیگر این‌که نگارش قرآن تا اواخر قرآن اول بدون نقطه و اعراب‌گذاری انجام می‌شد تا اینکه با گسترش گیرندگان و برای سهولت دریافت پیام، با ابتکار عمل دو تن از شاگردان ابوالاسود دوئلی علائمی جهت اعراب‌گذاری و نقطه‌گذاری قرآن ابداع شد. (زرقانی، ۱۳۶۲، ج ۱، ص ۳۹۹) حدود دو‌یست سال بدین صورت گذشت تا اینکه در اوایل قرن چهارم «ابن مقله» خطاط مشهور عالم اسلام، خط نسخ را با قواعد جدیدی متحول ساخت، و از آن‌پس تاکنون نیز تمام مصاحف قرآنی با خط نسخ جدید تحریر یافته است. (سعیدی‌روشن، ۱۳۷۹، ص ۱۶۳) این رمز‌گذاری با وجود چاپخانه‌های بزرگ طبع و نشر قرآن کریم در کشورهای اسلامی به شکل گسترده‌ای تا به امروز ادامه دارد. نکته آخر در این رمز‌گذاری املائی کلمات قرآن است که اصطلاحاً به آن رسم المصحف می‌گویند که به‌رغم وجود اشکالات متعدد و دوری تلفظ برخی کلمات و اصوات از نگارش آن‌ها از زمان توحید مصاحف به دستور عثمان تاکنون تغییر نکرده است. (رامیار، ۱۳۶۹، ص ۵۲۳) این مسئله کار را برای آموزش قرآن به قرآن‌آموزان سخت می‌کند و به نظر می‌رسد با در نظر گرفتن برخی ملاحظات می‌توان به تدریج برخی از این اشکالات را مرتفع ساخت تا پیام الهی به شکل مکتوب نیز به آسان‌تر منتقل شود.

۲-۳-۳. کانال

آغاز کانال ارتباطی قرآن مکتوب، با مصاحف نگاشته شده توسط عده‌ای از صحابه پیامبر (صلی‌الله‌علیه‌وآله‌وسلم) است که به دستور ایشان مأمور کتابت وحی شده بودند. در مورد تعداد این کاتبان و نام آن‌ها نظرات مختلفی بیان شده است برخی تعداد آن‌ها را تا ۴۳ نفر نیز دانسته‌اند. (رامیار، ۱۳۹۶، صص ۲۶۱-۲۶۲) ولی صواب این است که باید بین کاتبان رسمی وحی و کسانی که دلیل شوق و علاقه و برای استفاده شخصی خود به نگارش پیام الهی می‌پرداختند باید تفکیک قائل شد. شواهد تاریخی نشان می‌دهد چهار نفر را می‌توان کاتبان رسمی وحی خواند این افراد عبارت‌اند از: حضرت علی (علیه‌السلام)، ابی بن کعب، زید بن

ثابت، زید ابن ارقم که بیشترین فردی که از آن‌ها ملازم پیامبر (صلی‌الله‌علیه‌وآله و سلم) بود و وحی را می‌نگاشت حضرت علی (علیه‌السلام) بود (معرفت، ۱۳۸۱، ص ۴۵).

آنچه در مصاحف ثبت می‌شد الفاظ قرآن کریم بود که دارای معنا هم بودند لکن با ثبت آیات در کتاب و انتقال آن به مخاطبان آینده ممکن بود برخی از شواهد و قرائن که در فهم بهتر معانی پیام دخیل باشد منتقل نشوند لذا در همان زمان برخی کاتبان وحی نکاتی را در حاشیه قرآن می‌نگاشتند تا پیام به طور کامل تری منتقل شود. شواهد تاریخی نشان می‌دهد بهترین مصحف از این نظر (یعنی انتقال کامل پیام اعم از لفظ و معنا) مصحف امیرمؤمنان علی (علیه‌السلام) است. چه این که مصحف ایشان علاوه بر ترتیب سور بر اساس نزول، مشتمل مواردی چون قرائت صحیح، شأن نزول، تأویل، ناسخ و منسوخ و محکم و متشابه بود. (نکونام، ۱۳۸۲، صص ۲۲۵-۲۴۵) مصحف حضرت علی (علیه‌السلام) نمونه موفقی از انتقال لفظ در کنار معنای قرآن کریم است که متأسفانه مورد استقبال جماعت قرار نگرفت و حضرت دیگر آن را عرضه نکردند. (معرفت، ۱۳۸۱، ص ۱۲۲) البته در نسل‌های بعد معانی و تفسیر قرآن با هدایت اهل‌بیت (علیهم‌السلام) و تلاش مفسران در طول تاریخ به طور مستقل و به موازات الفاظ قرآن از طریق همین کانال مکتوب منتقل شده است.

۳-۳-۳. میدان مشترک

بعد از مرحله پیشین که میدان مشترک فرهنگ شفاهی حاکم بر فضای مکان و زمان نزول بود، به تدریج آن فرهنگ شفاهی جای خود را به فرهنگ مکتوب که مانایی بیشتری دارد می‌داد. این تغییر میدان مشترک با هدایت الهی و با محوریت خود قرآن در حال شکل‌گیری بود. در قدم اول، تغییر از ادبیات قرآن و از نام‌ها و صفات به کاررفته برای قرآن در خود قرآن آغاز شد. طبق بررسی آماری صورت‌گرفته در سور مکی که تعداد آن‌ها بیشتر نیز هست حدود ۲۷۲ بار نام‌ها و اوصاف قرآن تکرار شده است که پراکندگی آن‌ها از نظر اشاره به شفاهی یا مکتوب بودن فضای حاکم بر قرآن و جامعه در جدول زیر آمده است:

جدول ۱: پراکندگی نام‌های قرآن بر اساس اشاره به شفاهی یا مکتوب بودن در سور مکی

| عنوان نام و وصف قرآنی | تعداد در سور مکی | در صد |
|-------------------------|------------------|-------|
| قرآن - حدیث - قول - ذکر | ۹۸ | ۳۶.۱ |
| کتاب - صحف | ۴۷ | ۱۷.۲ |
| سایر نام‌ها | ۱۲۷ | ۴۶.۷ |

در سور مدنی نیز حدود ۹۰ بار نام‌ها و اوصاف قرآن بیان شده است که شرح آن در جدول زیر آمده است:

جدول ۲: پراکندگی نام‌های قرآن بر اساس اشاره به شفاهی یا مکتوب بودن در سور مدنی

| عنوان نام و وصف قرآنی | تعداد در سور مدنی | در صد |
|-------------------------|-------------------|-------|
| قرآن - حدیث - قول - ذکر | ۱۱ | ۱۲.۲ |
| کتاب - صحف | ۲۶ | ۲۹ |
| سایر نام‌ها | ۵۳ | ۵۸.۸ |

همان‌طور که در جداول بالا مشخص است در سور مکی درصد نام‌های به‌کاررفته که ناظر بر شفاهی بودن قرآن است بیش از دوبرابر نام‌هایی است که ناظر بر مکتوب بودن قرآن هستند. در حالی این نسبت در سور مدنی برعکس می‌شود. یعنی نام‌های ناظر بر مکتوب بودن قرآن حدود دوبرابر و نیم از نام‌های ناظر به شفاهی بودن قرآن بیشتر است. نکته دیگر این‌که در سور مکی حدود نیمی از نام‌های ناظر بر مکتوب بودن قرآن در سال‌های پایانی دوران مکی است یعنی به تدریج فضا برای رفتن به سمت فرهنگ مکتوب در حال آماده‌شدن است. علاوه بر این به تدریج تغییرات قابل‌تأملی در ساختار و سبک بیانی سور اتفاق افتاد، بدین صورت که در سور مکی آیات کوتاه‌تر، آهنگین‌تر و مناسب‌تر برای حفظ و بیان شفاهی و خطابه هستند. در حالی که هر چه به سمت دوران مکتوب می‌رویم آیات طولانی‌تر، تنوع فواصل آیات و موزون بودن آن‌ها کمتر می‌شود به‌صورتی که بیشتر مناسب کتابت هستند (نویورت، ۱۳۹۳).

افزودن بر شکل و ساختار قرآن، محتوای آن نیز از معارف اعتقادی که مناسب مباحث نظری و مناظرات است به سمت مفاهیمی چون احکام سوق پیدا می‌کند که چون یک قانون اساسی مناسب برای نگارش و مکتوب ساختن است. با تغییر

رویکرد قرآن از پیامی شفاهی به رسانه‌ای مکتوب جهت ماندگاری و جاودانگی، پیامبر (صلی‌الله علیه وآله و سلم) نیز تلاش‌های فراوانی جهت گسترش مهارت خواندن و نوشتن انجام دادند. ایشان علاوه بر تشویق افراد به خواندن و نوشتن برنامه عملی نیز برای این کار طراحی کرده بودند. در کتب سیره آمده است که ایشان پس از برخی غزوات به‌ویژه غزوه بدر به‌جای فدیه گرفتن از اسرای دشمن، از آن‌ها می‌خواستند در برابر آزادی‌شان هر یک که سواد خواندن و نوشتن دارد به ده کودک و نوجوان اهل مدینه خواندن و نوشتن یاد دهد. زیرا در میان اهل مکه (أسرا) به دلیل انجام امور تجاری، تعداد افراد با سواد بیشتر از اهل مدینه بود. (ابن سعد، ۱۴۱۰ق، ج ۲، ص ۱۶) همچنین نقل شده است زید بن ثابت که یکی از برجسته‌ترین کتاب‌وحی بود حاصل تدابیر این‌چنینی پیامبر (صلی‌الله علیه وآله و سلم) بوده است (مقریزی، ۱۴۲۰ق، ج ۱، ص ۱۱۹) پیامبر (صلی‌الله علیه وآله و سلم) از میان تازه مسلمانان نیز هرکس از زمان جاهلیت خواندن و نوشتن می‌دانست را مأمور می‌ساخت به دیگران نیز خواندن و نوشتن بیاموزد از جمله این افراد می‌توان به عبدالله بن سعید اشاره کرد (ابن اثیر، ۱۴۰۹ق، ج ۳، ص ۱۵۸). دو نکته لازم به یادآوری است؛ نخست اینکه انتقال از قرآن شفاهی به قرآن مکتوب به تدریج صورت گرفت و فرایند آن تا چند دهه بعد از پیامبر (صلی‌الله علیه وآله و سلم) ادامه داشت. نکته دیگر این گسترش تدریجی فرهنگ مکتوب و نقل قرآن به صورت مکتوب به معنی از بین رفتن نقل شفاهی و قرائت قرآن نیست بلکه این دو روش کنار هم به‌عنوان کانال‌های انتقال پیام الهی ادامه دارند لکن نکته در این است که به تدریج آموزش حفظ قرآن جای خود را به آموزش قرائت قرآن از مصحف داد. تا جایی که اکنون تعداد حفاظ قرآن بسیار کمتر از کسانی است که می‌توانند قرآن از روی مصحف به صورت روان بخوانند؛ لذا صواب این است که بگوییم قرن‌هاست که قرآن هویت یک رسانه جمعی مکتوب دارد.

۳-۳-۴. رمزخوان

وقتی رمزگذاری به صورت نوشتاری و میدان مشترک نیز فرهنگ مکتوب باشد طبیعتاً رمزخوانی نیز با خواندن کلمات و حروف صورت می‌گیرد. البته صرف

خواندن ظاهر آیات دلیل بر رمزخوانی نیست بلکه فهم مطالب نیز لازم است. قرآن در آیه ۱۲۱ سوره بقره به رمزخوانی و تلاوت یهودیان و مسیحیان از کتب دینی خودشان، اشاره می‌کند و ایمان به خدا و رسولش را تنها برای کسانی از آن‌ها می‌داند که «حق تلاوت» کتاب را به جا آورده باشد نه هرکسی که ظاهر تورات و انجیل رمزخوانی و تلاوت کرده باشد. (طباطبایی، ۱۴۱۷ق، ج ۱، ص ۲۶۵) این نکته برای مسلمان نیز قابل تسری است.

۵-۳-۳. گیرنده

از این مرحله به بعد تمام بشر در تمام مکان‌ها و زمان‌ها گیرنده و مخاطب قرآن هستند. یعنی قرآن به‌عنوان رسانه‌ای جاودانه همه بشر را مورد خطاب قرار می‌دهد. برای جاودانگی قرآن شواهد و دلایل قرآنی فراوانی وجود دارد. از جمله آیات فراوانی که دال بر جاودانگی رسالت پیامبر (صلی‌الله‌علیه‌وآله‌وسلم) هستند که بنابر دلالت التزامی طبق این آیات کتاب الهی رسول خدا (صلی‌الله‌علیه‌وآله‌وسلم) نیز جاودانه خواهد بود. (مصباح، ۱۳۸۰، ج ۲، ص ۲۷۷-۲۷۹) دیگر شواهد قرآنی آیات فراوانی هستند که عموم بشر را با عناوینی چون «یا بنی آدم» و «یا ایها الناس» مخاطب قرار داده نشان از فراگیر بودن گیرنده و مخاطب دارد. در میان آیات آیه زیر صراحت بیشتری به فراگیر بودن گیرندگان پیام دارد:

... وَ أَوْحِيَ إِلَيَّ هَذَا الْقُرْآنُ لِأُنذِرَكُمْ بِهِ وَ مَنْ بَلَغَ ... ﴿الأنعام، ۱۹﴾ بگو: «یالائتیین گواهی، گواهی کیست؟» (و خودت پاسخ بده و) بگو: «خداوند، گواه میان من و شماسست؛ و (بهترین دلیل آن این است که) این قرآن بر من وحی شده، تا شما و تمام کسانی را که این قرآن به آنها می‌رسد، بیم دهم (و از مخالفت فرمان خدا بترسانم).

در این آیه دودسته از افراد به‌عنوان مخاطب قرآن معرفی می‌شوند؛ دسته‌ای آنهایی که در زمان نزول آیه حضور داشتند و پیامبر (صلی‌الله‌علیه‌وآله‌وسلم) رو به آن‌ها این آیه را تلاوت نموده‌اند. و دسته دیگر را با تعبیر «من بلغ» معرفی نمود، از اطلاق این تعبیر می‌توان دریافت که شامل هر مخاطبی در هر مکان و زمان می‌شود. نکته دیگر معنای «بلغ» است یعنی قرآن باید به فرد برسد تا گیرنده پیام

به شمار آید در این زمینه رسیدن به محتوای قرآن اهمیت بیشتری تا صرفاً رسیدن به الفاظ آن (مکارم‌شیرازی، ۱۳۷۴، ج ۵، ص ۱۸۰).

۳-۳-۶. بازخورد

هرچند فرایند مکتوب شدن قرآن از زمان رسول خدا (صلی‌الله‌علیه‌وآله‌وسلم) آغاز شد لکن افراد حاضر در عصر نزول محدود به مراجعه به مصاحف قرآنی نبودند لذا اگر سؤال یا مطلبی را به‌عنوان بازخورد داشتند از طریق کانال ارتباطی پیام یعنی رسول خدا (صلی‌الله‌علیه‌وآله‌وسلم) مطرح می‌کردند و پاسخ آن را دریافت می‌کردند. لکن مخاطبان این سطح از فرایند ارتباطی قرآن نوعاً نسل‌های بعد از عصر نزول هستند که با یک رسانه مکتوب جامع در ارتباط‌اند لذا می‌توانند بازخورد خود را به همان رسانه ارجاع دهند و پاسخ خود را از آن دریافت کنند. در توضیح امکان گرفتن بازخورد از رسانه مکتوب قرآن باید گفت همان‌طور که پیش‌تر بیان شد قرآن یک رسانه و کتاب جاودانه است لازمه این جاودانگی این است که بتواند پاسخگوی بازخوردها و سؤالات مخاطبان خود در همه مکان‌ها و زمان‌ها باشد، لذا در کنار جاودانگی قرآن، جامعیت آن نیز مطرح می‌شود. در مورد جامعیت قرآن سه دیدگاه وجود دارد: عده‌ای معتقدند که همه مسائل جهان با ریزترین جزئیات در قرآن بیان شده و برای اثبات سخن خود به آیاتی از قرآن نیز استناد می‌کنند؛ برخی دیگر دیدگاه حداقلی دارند و قرآن را فقط جامع در مسائل اخلاقی و فردی می‌دانند و اشاره قرآن به مسائل دنیایی را در حد شاهد مثال می‌دانند. اما نظری که به صواب نزدیک‌تر است قرآن را جامع در مسائل مربوط به هدایت به سمت سعادت دنیوی و اخروی می‌داند. یعنی قرآن در مورد هدف اصلی که به‌خاطر آن نازل شده جامع است (مصباح، ۱۳۸۰، ج ۲، صص ۳۰۸-۲۸۷).

در مورد نحوه گرفتن بازخورد از قرآن دو راهکار وجود دارد؛ نخست: خود گیرنده با فراگیری علوم مقدماتی با رمزخوانی از پیام آشنا باشد و بتواند در قرآن تدبر کند. دوم: فرد توانایی این کار را ندارد و از کارشناسان این امر که مسلط به علوم رمزگشایی و تفسیر قرآن هستند کمک بگیرد تا آن‌ها بعد از رمزگشایی از

پیام، تفسیر حاصل را برای گیرنده در میدان مشترک فرهنگی عصر خویش و به صورت قابل فهم مجدداً رمزگذاری کنند. به هر تقدیر قرآن در سطح ارتباط مکتوب و رسانه‌ای خود نیز ارتباطی فراگردی و دوسویه است.

۲-۳-۳. اختلال

در این مرحله که با یک رسانه مکتوب روبرو هستیم می‌توان دو گونه اختلال را متصور شد. یکی اختلال و تحریف در الفاظ و ساختار و ترکیب قرآن و دیگری اختلال در تحریف معنا و محتوای قرآن. اختلال از نوع اول به ادله فراوان عقلی و نقلی و شواهد تاریخی هم صورت نگرفته و هم اساساً ممتنع است. اما اختلال و تحریف از نوع دوم هم ممکن است و هم در مواردی صورت گرفته است (طاهری خرم‌آبادی، ۱۳۸۵، ص ۵۵).

۴. نتیجه‌گیری:

اهم نتایج حاصل از پژوهش صورت گرفته به این شرح است:

۱- سطح اول فرایند ارتباطی قرآن کریم یعنی «ارتباط و حیانی» است که دارای ده عنصر و مؤلفه است و با تفصیل ذکر شده یک فراگرد ارتباطی میان فردی را شکل می‌دهد که البته یک سمت آن خداوند متعال است و سمت دیگر آن اولین گیرنده بشری آن رسول خدا (صلی‌الله‌علیه‌وآله‌وسلم) قرار داد.

۲- سطح دوم فرایند ارتباطی قرآن کریم یعنی «ارتباط شفاهی» نیز دارای ده عنصر است که برخی از عناصر آن با سطح اول ارتباطی مشترک هستند روابط میان این عناصر ارتباطی یک فراگرد ارتباطی گروهی یا اجتماعی را شکل می‌دهد که البته یک سمت آن پیامبر (صلی‌الله‌علیه‌وآله‌وسلم) به‌عنوان واسطه پیام و سفیر الهی قرار دارد و سمت دیگر آن آحاد و گروه‌های مردم در محدوده جغرافیایی جزیره العرب قرار دارند.

۳- سطح سوم فرایند ارتباطی قرآن کریم یعنی «ارتباط مکتوب» از عصر رسالت آغاز شده و تاکنون نیز ادامه دارد با بررسی و تبیین‌های صورت گرفته در مورد منطق حاکم در این سطح ارتباطی مشخص شد این سطح به صورت یک

فراگرد ارتباطی جمعی یا همان رسانه‌ای است و پویایی آن به‌گونه‌ای است که هم‌اکنون نیز می‌تواند پاسخگوی بازخوردها و نیازهای مخاطب خویش باشد.

۴- سه سطح ارتباطی قرآن کریم کاملاً به‌هم‌پیوسته هستند و از یک ارتباط میان‌فردی به‌تدریج و با برنامه‌ریزی فرستنده و عوامل اجرایی آن به یک رسانه فراگیر جمعی تبدیل شده است.

۵- در ادامه مدل ارتباطی سه سطحی قرآن کریم با توجه به تبیین‌ها و تحلیل‌های صورت‌گرفته در این پژوهش و بر اساس روش‌های علمی مدل‌سازی و تجربیات اندوخته از مدل‌های مرسوم و موجود ارائه می‌گردد:

میدان احاطه الهی بر عوالم

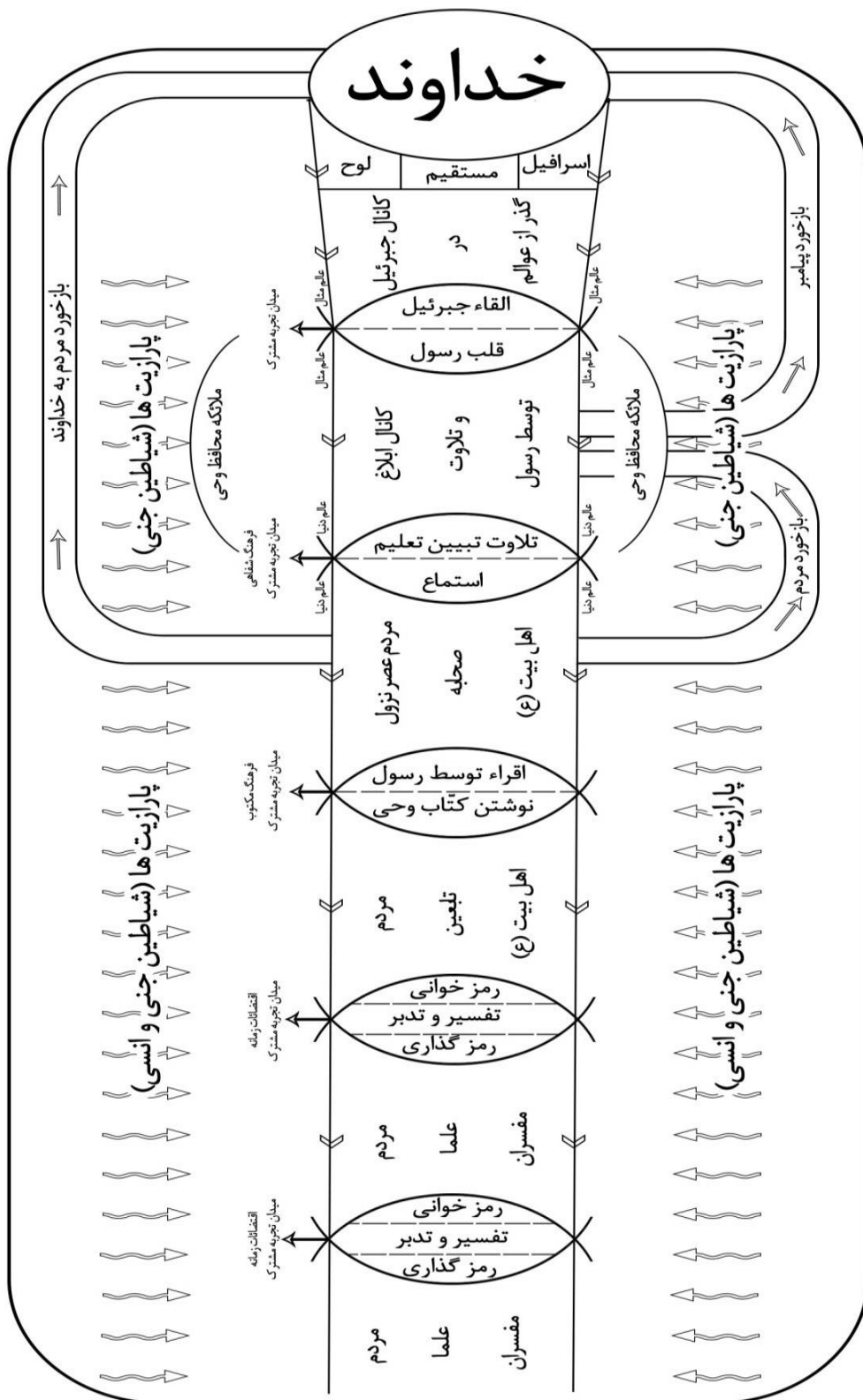

۵. منابع:

قرآن کریم

آشنا، حسام‌الدین؛ بشیر، حسن؛ محسنیان راد، مهدی؛ قانع، احمدعلی؛ وزیری، فهیمه؛ جبلی، پیمان (۱۳۸۹). خبر؛ تحلیل شبکه‌ای و تحلیل گفتمان. تهران: انتشارات دانشگاه امام صادق علیه‌السلام

ابن الأثیر، علی بن محمد الجزری (۱۴۰۹ق). أسد الغابۀ فی معرفۀ الصحابۀ. بیروت: دار الفکر.

ابن بابویه، محمد بن علی (۱۳۹۸ق). التوحید. قم: جامعه مدرسین.

ابن سعد، محمد. (۱۴۱۰). الطبقات الكبرى. بیروت: دار الکتب العلمیة.

ابن فارس، احمد (۱۳۷۱ق). معجم مقاییس اللغة. قم: مکتب الاعلام الاسلامی.

ابن هشام، عبد الملک. (بی‌تا). السیره النبویة. بیروت: دار المعرفة.

ابوزید، نصر حامد (۱۳۷۹)، «تأویل، حقیقت و نص»، کیان، ش ۵۴، صص ۲-۱۷

ارسطو، کتاب الخطابه، مصر: مکتبه الانجلو. ۱۳۶۹ق.

اسکندری، علی؛ چابکی‌درزابی، رامین (۱۳۹۱). «عوامل مؤثر در عناصر ارتباطی از دیدگاه قرآن». مطالعات میان‌رشته‌ای در رسانه و فرهنگ. ش ۴.

الوانی، مهدی (۱۳۷۹). تصمیم‌گیری و تعیین خط مشی دولتی. تهران: سمت.

باهنر، ناصر (۱۳۸۶). رسانه‌ها و دین (از رسانه‌های سنتنی تا تلویزیون). تهران: مرکز تحقیقات صداوسیما جمهوری اسلامی ایران.

بشیر، حسن (۱۳۹۳). دعوت اسلامی (مفاهیم بنیادین فرهنگ اسلامی). تهران: دفتر نشر فرهنگ اسلامی.

البلاذری، احمد بن یحیی (۱۹۸۸م). فتوح البلدان. بیروت: دار و مکتبه الهلال.

جواد علی (۱۴۲۲ق). المفصل فی تاریخ العرب قبل الإسلام، بیروت: دارالساقی.

خان‌محمدی، کریم (۱۳۸۶). «الگوی ارتباطات در قرآن کریم». مطالعات معرفتی دانشگاه اسلامی. ش ۳۳.

- خیامی، عبدالکریم؛ بهجت‌پور، عبدالکریم (۱۳۹۷). ترسیم صورت‌بندی تطورات گفتمانی گفت‌وگوهای قرآنی. دوفصلنامه علمی - پژوهشی دین و ارتباطات. ش ۵۳. صص ۴۱-۷۹.
- رامیار، محمود (۱۳۶۹). تاریخ قرآن. تهران: امیرکبیر.
- الزرقانی، عبدالعظیم (۱۳۶۲). مناهل العرفان فی علوم القرآن. بیروت: دار احیاء التراث العربی.
- الزركشى، محمد بن عبدالله (۱۴۱۰ق). البرهان فی علوم القرآن. بیروت: دار المعرفة.
- الزنجانی، ابو عبدالله (۱۴۰۴ق). تاریخ القرآن (للزنجانی). تهران: منظمة الاعلام الاسلامی.
- سروش، عبدالکریم (۱۳۹۳). محمد (ص) راوی رؤیاهای رسولانه (۵): شبی بر نشست از فلک گذشت. قابل دسترسی در پیوند <http://drsoroush.com>
- سعیدی روشن، محمداقبر (۱۳۷۹). علوم قرآن. قم: مؤسسه آموزشی و پژوهشی امام خمینی.
- سید قطب، سید بن قطب (۱۴۱۵ق). التصوير الفنی فی القرآن. بیروت: دار الشروق.
- سیوطی، جلال‌الدین (۱۴۲۱ق). الإیتقان فی علوم القرآن. بیروت: دارالکتاب العربی.
- شریف الرضی، محمد بن حسین (۱۴۱۴ق) نهج البلاغه (للصبحی صالح). قم: هجرت.
- صدر، سید محمداقبر (بی‌تا). المدرسة القرآنیة: التفسیر الموضوعی و التفسیر التجزیئی فی القرآن الکریم. بیروت: دار التعارف.
- صدرالمتالهین، محمد بن ابراهیم (۱۳۶۶). تفسیر القرآن الکریم (صدرا). قم: انتشارات بیدار.
- طاهری خرم‌آبادی، سید حسن (۱۳۸۵). عدم تحریف قرآن. قم: بوستان کتاب.

- طباطبایی، سید محمدحسین (۱۴۱۷ق). المیزان فی تفسیر القرآن. قم: دفتر انتشارات اسلامی جامعه‌ی مدرسین.
- طبرسی، فضل بن حسن (۱۳۷۲). مجمع‌البیان فی تفسیر القرآن. تهران: انتشارات ناصر.
- عابدی، احمد (۱۳۷۸). «وحی قرآنی و وحی بیانی». فصلنامه علمی - پژوهشی اندیشه نوین دینی. ش ۱۳. صص ۴۹-۶۲.
- عیاشی، محمد بن مسعود (۱۳۸۰ق). تفسیر العیاشی. تهران: المطبعة العلمیة فرهنگی، علی‌اکبر (۱۳۸۰). ارتباطات انسانی. تهران: خدمات فرهنگی رسا.
- فیاض، ابراهیم (۱۳۸۶). «منظری اسلامی به ارتباطات و رسانه». مجموعه مقالات همایش دین و رسانه. تهران: طرح آینده.
- قمی، علی بن ابراهیم (۱۳۶۷). تفسیر قمی. قم: دارالکتاب.
- الکواز، محمدکریم؛ سیدی، سید حسن (۱۳۸۶)، سبک‌شناسی اعجاز بلاغی قرآن. تهران: سخن.
- گرچی، ابراهیم - سجاد برخوردار (۱۳۸۸). مبانی روش تحقیق در علوم اجتماعی. تهران: ثالث.
- لطفی، سید مهدی. (۱۳۹۱). «الگوی ارتباط و حیانی»، الهیات تطبیقی. ش ۷. مجلسی، محمدباقر (۱۴۰۳ق). بحار الأنوار الجامعة لدرر أخبار الأئمة الأطهار. بیروت: دار إحياء التراث العربی.
- محسنیان‌راد، مهدی (۱۳۹۶). ارتباط‌شناسی (ویرایش ۲). تهران: سروش.
- مرکز الثقافة و المعارف القرآنیة (۱۳۷۵). علوم القرآن عند المفسرین. قم: مکتب الاعلام الاسلامی.
- مصباح یزدی، محمدتقی (۱۳۸۰). قرآن‌شناسی. قم: مؤسسه آموزشی و پژوهشی امام خمینی - قم.
- مصباح یزدی، محمدتقی (۱۳۸۴). آموزش عقاید. تهران: شرکت چاپ و نشر بین‌الملل سازمان تبلیغات اسلامی.

- معتمد نژاد، کاظم (۱۳۷۱). وسایل ارتباط جمعی. تهران: انتشارات دانشگاه علامه طباطبایی (ره).
- معرفت، محمدهادی (۱۴۱۵ق). التمهید فی علوم القرآن. قم: مؤسسه النشر الاسلامی.
- معرفت، محمدهادی (۱۳۸۱). علوم قرآنی (معرفت). قم: مؤسسه فرهنگی التمهید.
- المقریزی، احمد بن علی (۱۴۲۰ق). إمتاع الأسماع بما للنبي من الأحوال و الأموال و الحفدة و المتاع. بیروت: دار الکتب العلمیه.
- مک کوایل، دنیس (۱۳۸۵). درآمدی بر نظریه ارتباطات جمعی، مترجم: پرویز اجلالی. تهران: مرکز مطالعات و تحقیقات رسانه‌ها.
- مک کوایل، دنیس (۱۳۸۸). مدل‌های ارتباط جمعی (میرزایی، گودرز، مترجم). تهران: طرح آینده.
- مک لوهان، مارشال (۱۳۷۷). برای درک رسانه‌ها (سعید آذری مترجم). تهران: مرکز تحقیقات، مطالعات و سنجش برنامه‌ای صداوسیما جمهوری اسلامی ایران.
- مکارم شیرازی، ناصر (۱۳۷۴). تفسیر نمونه. تهران: دار الکتب الإسلامیه - تهران، چاپ اول، ۱۳۷۴ ش.
- میرمحمدی زرنندی، سید ابوالفضل (۱۴۲۰ق). بحوث فی تاریخ القرآن و علومه. قم: مؤسسه النشر الاسلامی.
- نکونام، جعفر (۱۳۸۲). پژوهشی در مصحف امام علی ۷. رشت: کتاب مبین.
- نویورت، آنگلیکا (۱۳۹۳)، «شکل و ساختار قرآن» (نصرت نیلساز، مترجم). آینه پژوهش، دوره ۲۵.
- یوسف‌زاده، حسن و همکاران (۱۳۹۴). ارتباطات اجتماعی در جامعه اسلامی. قم: انتشارات مؤسسه آموزشی و پژوهشی امام خمینی.